



2015

# 企業社會責任報告書

Corporate Social Responsibility Report

健康專家 照顧全家



HOPE



HEALTH



TECHNOLOGY

## 關於報告書----- 3

邊界範疇-----	4
組織涵蓋範圍資訊-----	4
揭露發行-----	4
撰寫依據-----	4
意見回饋-----	4
聯絡我們-----	4

## 董事長的話----- 5

## 績效快摘----- 9

## 認識葡萄王生技----- 11

1.1 成立背景-----	11
1.2 經營理念-----	11
1.3 主要服務-----	12
1.4 現有據點-----	13
1.5 營運變革-----	14
1.6 獲獎紀錄-----	15

## 利害關係人溝通----- 17

## 公司治理與永續發展----- 21

3.1 公司治理組織架構-----	21
3.2 財務績效-----	23
3.3 內部控制-----	24
3.4 永續發展-----	25
3.5 企業社會責任組織-----	26
3.6 客戶服務-----	26

## 食品安全----- 29

4.1 前言-----	29
4.2 原物料管理-----	29
4.3 供應商管理-----	32
4.4 衛生訓練-----	35
4.5 產品責任-----	36

## 研發創新----- 41

5.1 生物工程中心-----	41
5.2 產品開發-----	41
5.3 配方設計服務-----	42
5.4 素材開發-----	42
5.5 合作協會-----	43
5.6 專利-----	43
5.7 重要記事-----	44

## 員工關係----- 45

6.1 人才結構-----	45
6.2 勞資關係-----	46
6.3 薪資福利-----	48
6.4 以人為本-----	50
6.5 用人唯才-----	52
6.6 多元溝通-----	53
6.7 職業安全-----	53

## 社會共榮----- 55

7.1 產學合作-----	55
7.2 攜手學界-----	56
7.3 關懷弱勢-----	57
7.4 推廣公益-----	58
7.5 當地社區-----	58

## 綠色環境----- 59

8.1 環境政策-----	59
8.2 節能減碳-----	59
8.3 水資源管理-----	61
8.4 廢棄物管理-----	63
8.5 綠色產品-----	64

## 會計師確信聲明書----- 65

## GRI 指引----- 70

## 食品業七項必須揭露指標指引----- 73

## 關於報告書

歡迎閱讀葡萄王生技股份有限公司（以下簡稱葡萄王生技）2016 年首度發行的企業社會責任（以下簡稱 CSR）報告書，本書將以公開、透明的態度，向各界的利害關係人清楚揭露我們在 CSR 議題上之成果，內容區分為營運概況、公司治理、食品安全、研發創新、員工關係、社會共榮、綠色環境等，並針對我們所希冀的願景提出承諾，期待能透過此報告書讓利害關係人理解我們在近年所做的努力，以及持續邁向永續發展的決心。



### ■ 邊界範疇

本報告書資訊涵蓋邊界以台灣區域為主，包括中壢總公司及工廠、龍潭物流中心，及台北營業處，涵蓋葡萄王生技在台灣營運的組織範疇。未來我們將逐漸擴大邊界與範疇，包含溢昭股份有限公司、葡眾企業股份有限公司、上海葡萄王企業，使揭露資訊更趨完整、確實。

### ■ 組織涵蓋範圍資訊

邊界	地址	電話
總公司及工廠	桃園市中壢區龍岡路三段 60 號	+886-3-4572121
龍潭物流中心	桃園市龍潭區中原路二段 545 巷 146 號	+886-3-2727997
台北營業處	台北市中正區臨沂街 27 巷 10 號	+886-2-2351-9696

### ■ 揭露發行

葡萄王生技規劃每年出版「葡萄王生技企業社會責任報告書」，2015 年度報告書揭露期間為 2015 年 1 月 1 日 ~ 2015 年 12 月 31 日，為完整呈現 CSR 相關資訊，部分資料統整包含中長期專案。

本次發行日期：2016 年 12 月

為落實環境保護，僅以電子版公告，請逕自至官網 (<https://www.grapeking.com.tw>) 下載 pdf 檔。

### ■ 撰寫依據

本報告書參考全球報告倡議組織 (Global Reporting Initiative, GRI) G4 版綱領核心 (Core) 依循選項，及 AA1000 (2008) 標準撰寫，揭露之財務數據是經會計師簽證之公開年報資訊。

### ■ 意見回饋

如果您對於 2015 年度葡萄王生技企業社會責任報告書有任何疑問，非常歡迎您聯絡我們，幫助我們持續改進。

### ■ 聯絡我們

葡萄王生技股份有限公司 企業社會責任委員會

地址：桃園市中壢區龍岡路三段 60 號

電話：+886-3-4572121

傳真：+886-3-4572128

E-mail：CSR@grapeking.com.tw

官方網站：<https://www.grapeking.com.tw>

## 董事長的話

葡萄王生技已即將邁入第 47 個年頭，公司營運狀況良好，營業額成長率已連續五年成長兩位數以上，今年度更推出了三新策略「新產品、新行銷、新客群」，希望能更深化品牌再造的計畫，完成「健康專家、照顧全家」的使命，過去到現在，我們一直將企業社會責任視為葡萄王生技營運策略中重要的一部分，我們認為企業不單只是公司治理及營運績效，而更應感謝社會的協助與支持，促使我們不斷積極朝向永續環境與社會公益等範疇邁進。



今年起，我們首度進行企業社會責任報告書的撰寫，依循全球永續報告書綱領 (GRI G4) 的標準，希望能讓社會大眾及利害關係人更清楚的了解葡萄王在企業社會責任及永續經營上的努力。

葡萄王生技從企業創設之初就已有企業社會責任的觀念，例如：成立葡萄王棒球隊、高爾夫球隊、長期以來的鄰里互助、地方學校的急難救助金補助等。此外，多年以來，我們也參與多項賑災活動、兒童福利、與全國各大專院校的產學合作。2011 年，我們捐助救護車給中壢區也同時認養中壢區的消防栓。2012 年，我們開始擴大推廣計畫，希望能連結企業內部至外部，從同仁出發，計畫籌備了一年多，於 2013 年成立企業社會責任委員會，在企業核心價值「科技、健康、希望」的架構之下以「付出，成就美好社會」為理念出發，開始發展企業社會責任策略。

未來，本著創新發展的精神持續精進，提供給消費者更好的產品體驗，我們除導入供應鏈管理優化庫存及客戶訂單外，目前已於新竹科學園區 - 龍潭廠區設立研發新廠，預計 2017 年中完工；另外，也在平鎮設立製造及辦公新廠，以提高更多的產能，預計於 2016 年第四季完工，同時也會有葡萄王的健康活力能量館落成，讓社會大眾能親身體驗「健康專家、照顧全家」的企業使命。

綜觀公司企業社會責任策略，主軸共可分成五大項目：食品安全、研發創新、員工關係、社會共榮、綠色環境，分別逐一說明如下：

董事長兼總經理

李威麟



### ■ 食品安全

我們持續加強全方位的食品安全管理，以落實企業社會責任，除已於 2015 建置食品安全履歷系統（透過從原料檢驗、製程管理、成品品質、自製產品及 OEM、ODM 產品之原料、添加物及供應商等基本資料的建檔），來加以管理之外；截至 2015 年為止，我們已有 ISO22000、ISO17025、發酵原料之 Halal 等多項認證（註：2017.01 修正）

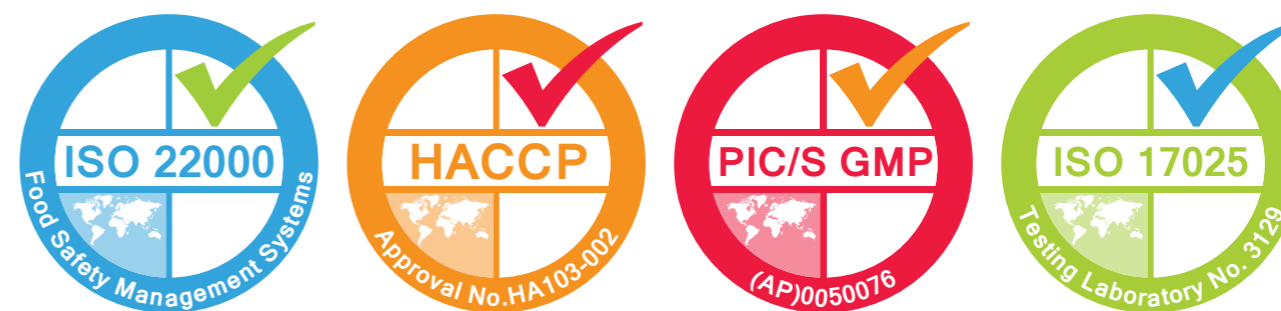
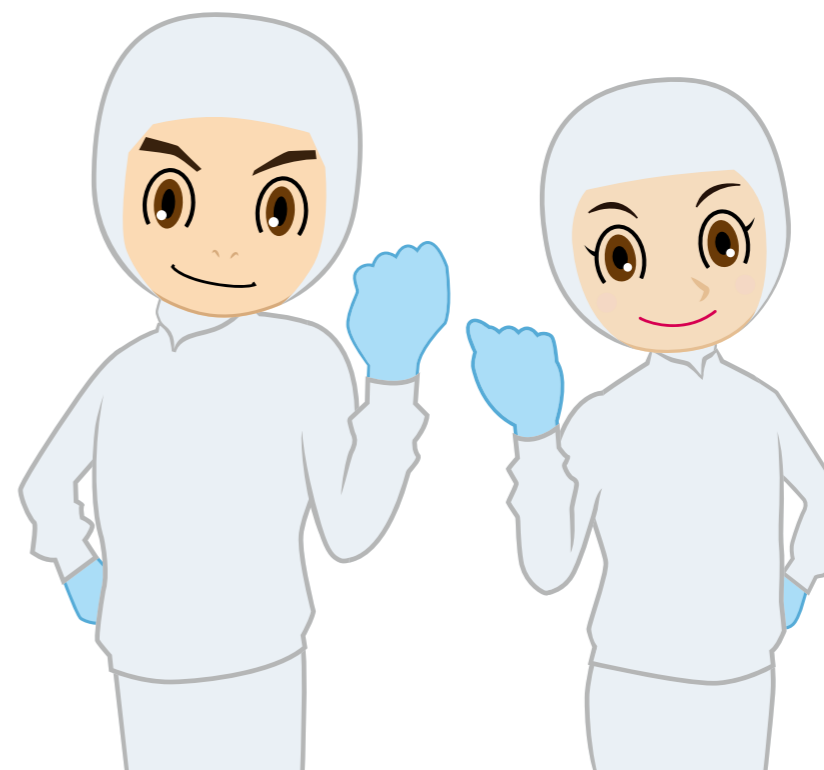

### 食品安全履歷系統

原料檢驗、製程管理、成品品質、自製產品及 OEM、ODM  
 產品之原料、添加物及供應商等基本資料的建檔

## 研發創新

葡萄王生技多年來均積極與各大專院校進行產學合作。不論是研發、行銷、新產品開發等專案，除傳遞最即時與最先進的產業相關資訊予學界外，也提供青年學子許多來廠參觀以及實習的機會。除此之外，葡萄王生技也深入校園與訓練機構，不吝將專業技能與同學分享，期望透過產學攜手合作，培育青年學子職場競爭力，例如：鼓勵內部優秀同仁擔任各大專院校與專業訓練機構之講師，共同指導研究生及協助碩博士論文口試；董事長本人帶領同仁親自參與台灣董事學會執行董事人才培訓計畫，擔任企業導師等等。我們希望以培植國家之產業相關專業人才為使命，藉此結合學術界及企業界之力量，幫助青年學子增加實務經驗，縮小畢業後至企業任職與所學理論之斷層。



## 員工關係

葡萄王生技從過去到現在一直以營造同仁幸福感受為主要規劃方向，2013 於公司內部推行「日行 5000 步」計畫，發放計步器予全體同仁，鼓勵同仁在工作之餘，能夠多運動並兼顧自己的健康，為生活帶來更多的活力，並將此計畫列入績效考核項目，落實公司健康的核心理念。2014、2015 年更擴大為豐富同仁生活體驗，除了每年舉辦同仁家庭日鼓勵同仁一同攜帶家庭參與之外，更推動企業社會責任集點機制，讓同仁透過各種不同的活動，體驗多元的生活。例如：參加畫展、公益活動、科學展覽、運動賽事等，來體現「科技、健康、希望」的核心價值。



同仁  
家庭日



## 社會共榮

對於社會，葡萄王生技承諾除提供社會弱勢族群財務與學習上的捐助與支援外，更妥善發揮本身擁有的先進生物科學技術，不斷研發與創造提供有益社會人群的產品，期許以拋磚引玉的方式，透過各種公益活動的舉辦與參與，連結內部同仁到整個社會，讓更多人關注社會公益並且投入其中。自 2013 年起開始公司更透過實際的參與、監控，讓每一份公益資源皆能發揮到最大效益。範圍相當多元，不分男女老幼，以及動物的弱勢關懷。例如：平鎮國中、龍岡國小急難救助金和家庭訪視及聖誕節圓夢計畫；設置國高中葡萄王獎學金，鼓勵弱勢學子努力向學，培育專職人才回饋社會；協助建置八里看的見春天狗園，並於冬天募集員工衣物，使狗兒能度過寒冷的冬天；協助弘道老人基金會完成不老環台計畫。推動內部同仁參與公益活動，平均每場參加人數近 50 人，例如：定期與真善美慈兒福利基金會合作，每半年皆舉辦一次活動，員工參與度相當高；於家庭日設置公益攤位，募集善款；以及帶領育幼院小朋友進行環島計畫、看電影、農場生態導覽等等。



社會  
公益活動



2015 減碳  
228,881 公斤



## 綠色環境

為維持下一代的永續環境，我們仍舊不斷加強環境保護，以達到兼顧環境與下一代幸福的目標，例如：耗資 2000 萬及每月 50 萬以上的維護費用，來加強污水、空氣污染防治；於產線內安裝隔音門來有效降低機房之噪音；使用再生紙為影印用紙、並同時設置資源回收區；每天中午 12 點至 1 點之午休時間，工廠與辦公區統一熄燈一小時。2015 年更擴大計畫，首推【愛地球、別碳氣】計畫，全公司減碳目標需達 80,000 公斤以上，並結合綠色點數集點制，鼓勵同仁環保由自身做起，例如：參與淨灘活動、吃素、自行準備餐盒及餐具、鼓勵搭乘大眾交通運輸之工具。節約能源等等項目。2015 全年度已成功減碳 228,881 公斤，成效顯著。

綜合以上，葡萄王生技除了全力達成股東期望與顧客要求外，對於社會大眾，亦秉持分享理念、發揮大愛精神，期許為社會回饋一己之力。我們深信透過持續不斷地付出與實踐，公司在企業社會責任上必能建立公司、同仁與社會三贏之里程碑。

## 績效快摘

營收成長 **15%**

公司治理

新增獨立董事 **2** 席

2015 年育嬰留停  
復職率、留任率達 **100%**

員工照護

2015 年薪資水準  
高於業界標準平均 **1.5** 倍

2015 年供應商  
通過供應商評鑑考核 **100%**

食品安全

69 件產品 **100%**  
可內部溯源

2015 年產值  
碳排放比例降低 **3%**

綠色環境

2015 年成立經由  
**TAF**  
(財團法人全國認證基金會) 認證之  
「ISO17025 食品安全國際標準測試實驗室」



# 認識葡萄王生技

## 1.1 成立背景

1960年代後期，正值台灣基礎建設的黃金時期，葡萄王生技創辦人暨總裁曾水照先生，看準了這樣的趨勢，於1969年創立「中國扶桑生製藥工業股份有限公司」（於1971年正式更名為葡萄王），生產葡萄王的第一支商品-康貝特口服液。然而隨著時代的演進，創辦人深感轉型的重要，於1991年成立生物中心，正式跨足生技業，專注研發保健食品。1993年，子公司葡眾企業成立，並於1998年正式以傳銷模式進攻保健食品市場。在海外市場部分，1994年進軍中國大陸，設立上海葡萄王企業有限公司，積極拓展國際市場，產銷各種保健食品、美容產品。從上游端的產品研發創新、中游端的生產製造到下游端的品牌通路，逐步建立起一條屬於葡萄王自己的微笑曲線。此商業模式，發展至今，成效卓越，多年來屢獲國內外多項獎項的肯定，並於2014及2015年連續獲得富比世雜誌亞洲中小企業兩百大的殊榮，旗下靈芝王更連續11年蟬聯康健雜誌國人最愛靈芝品牌。

健康專家  
照顧全家

## 1.2 經營理念

46年來，葡萄王生技一直不斷自我鞭策努力，藉由尖端的科技與創新的研發，讓葡萄王成為生物科技界的領導者，並期以立足台灣、放眼世界的宏觀視野，成為業界中的前導者。為持續加強食品及藥品安全管理，建置食品安全履歷系統，獲取PIC/S GMP優良藥廠、ISO22000、ISO17025、發酵原料之Halal等國際品質認證是我們對消費者的保證（註：2017.01修正），股票上市是我們實現對社會大眾的承諾。

「科技、健康、希望」一直是葡萄王生技的精神總指標。我們了解生物科技是21世紀的主流，也是我們現在以及未來不斷努力的方向，期盼以此為基礎，以「健康專家、照顧全家」為使命，與所有同仁一起創造葡萄王生技的成長和茁壯，提供社會大眾更豐富的生命，共同迎向充滿希望的未來。

## 1.3 主要服務

葡萄王生技擁有自己的保健食品及機能性飲料品牌，也提供保健食品及藥品等ODM/OEM服務，詳細介紹可利用微笑曲線來說明葡萄王經營業務上的優勢：

### (1) 左端高點：研發與技術

葡萄王生技致力於保健食品與其原料的開發，已拉大與競爭者的差距。為了搶佔先機，早於1991年成立生物工程中心，積極投入研究與發展關鍵零組件，因此能以獲得超越同業十年以上的研發經驗，建立起難以跨越的領先優勢。除了自行研發外，其也接受委託代工，包含菇類原料、益生菌等發酵原料。

### (2) 中段區域：組裝與製造

葡萄王生技最早以製造藥品起家，更進一步以藥品cGMP的規格來生產口服液與保健食品。經過了多年的歷練後，目前更有PIC/S GMP及ISO22000、ISO17025等國際認證，不論在產品製造、品質管制與物流管理等各層面上，皆於產官學界累積了許多的合作經驗與優良信譽。具有一條龍的代工平台，亦即從上游專利原料進口，乃至跨類別生產線及後端成品包裝，均整合完成。

### (3) 右端高點：物流、行銷與品牌

在市場上超過46年仍屹立不搖的品牌是葡萄王生技最大的資產，因此透過生物科技為國人創造健康與希望，便一直是葡萄王生技長久以來，

不斷鞭策自己努力的方向。2012年葡萄王生技正式啟動品牌年輕化，將企業識別更新，2014年底根據消費者需求，開始進行包裝全面改造。2015年提出「新產品、新行銷、新客群」的三新策略，更新明星商品行銷操作，企圖開發潛在新客群，如：以冷知識來強調免疫調節重要的靈芝王，改編知名歌曲背叛來強調護肝及調節血壓的樟芝王、以警匪對比的故事來強調好菌多的益菌王及LGG。此外，也持續推出新品如：田七靈芝王、PowerBOMB、人蔘蜆plus B群。實行至今，成效良好，在2015經理人雜誌的網路調查及專家評選的影響力品牌中，獲得優選的殊榮。未來，我們仍會持續發展品牌，2016年底屬於葡萄王自己的品牌故事館即將落成，持續傳遞「健康專家、照顧全家」的使命。除了自有品牌表現亮眼之外，1993年成立的子公司葡眾，以傳銷通路為主要銷售管道，於2014年營業額首度突破60億，一舉躍上國內前十大傳銷公司的第二名，連續四年皆拿下本土傳直銷公司的龍頭寶座。

連續 11 年蟬聯  
康健雜誌  
國人最愛靈芝品牌

1969

創立中國扶桑生  
製藥工業股份  
有限公司

1991

成立生物中心  
正式跨足生技業

1993

葡眾企業成立

1994

上海葡萄王企業成立

Forbes Asia  
Best Under A Billion  
2014, 2015  
連續獲得富比世雜誌  
亞洲中小企業兩百大

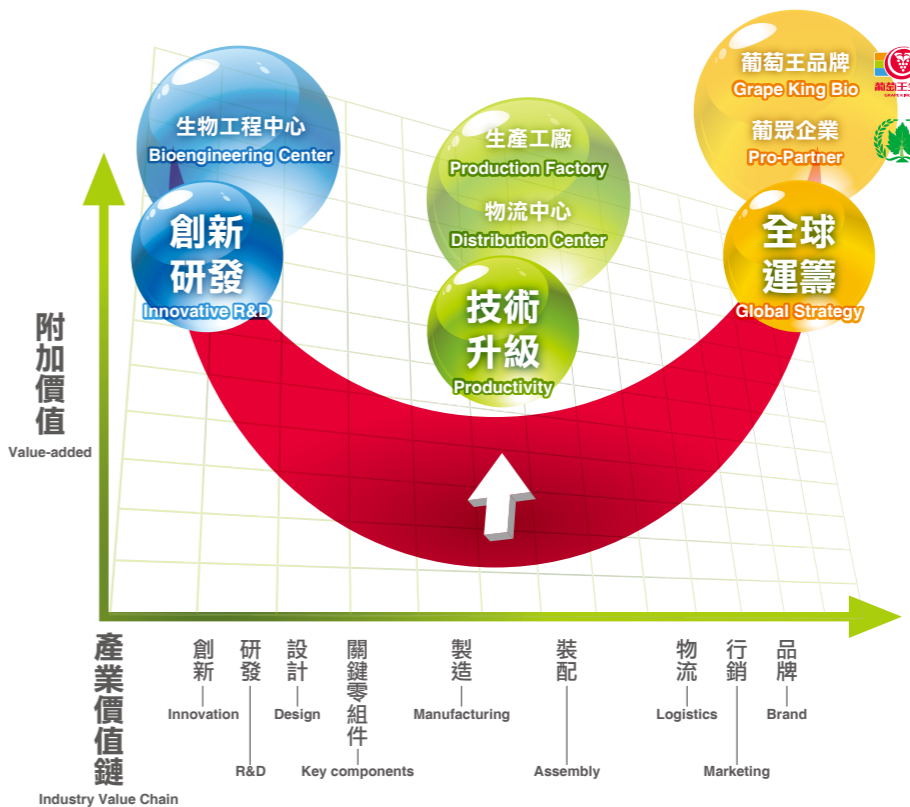

### 1.4 現有據點

目前葡萄王生技的據點都集中在北部地區，又以桃園地區為主要的生產、研發、物流等營運中心。2014 年原本位於平鎮的物流中心由平鎮遷至龍潭地區，而平鎮廠區重新興建辦公大樓及廠房以做為日後的總部之用，平鎮廠區內也設有葡萄王的觀光工廠「健康活力量館」讓消費者能隨時隨地體驗公司的品牌故事及理念，預計於 2016 年第四季完工。現今的中壢總公司在未來也仍會以研發和生產並重。另外，2016 年初也將於新竹科學園區龍潭廠區興建新的醱酵廠，預計 2017 年中完工。



### 1.5 營運變革

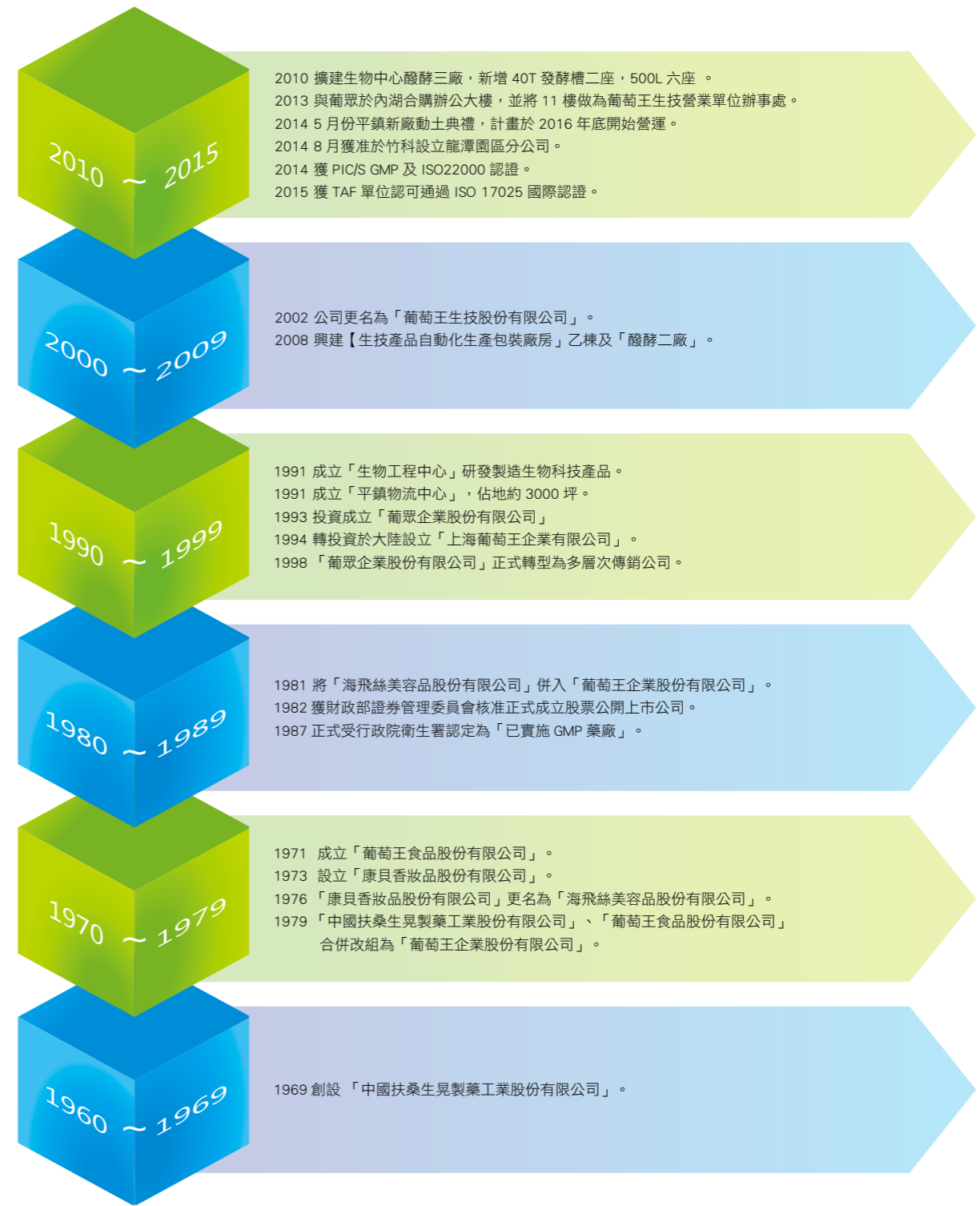



## 1.6 獲獎紀錄

2012

企業

產品

【葡萄王生技】桃園縣績優企業「卓越獎」。

【樟芝王】第九屆國家新創獎「新創產品類」。

【樟芝王】經濟部第十九屆「中小企業創新研究獎」。

2013

企業

個人

【葡萄王生技】國家品牌玉山獎「最佳人氣品牌獎」暨「全國首獎」。

【葡萄王生技】獲行政院勞委會職訓局頒發 TTQS 企業機構版 - 銅牌獎。

【葡萄王生技】社團法人「生技醫療產業策進會」評選八項營運指標「第一名」。

【葡萄王生技】第二屆卓越中堅企業入圍獎。

【葡萄王生技】Cheers 特刊 117 號：「2013 年新世代嚮往企業 TOP100」第三十六名及「科學領域」類「第二名。」

【曾盛麟董事長暨總經理】榮獲第九屆安永企業家獎「轉型標竿企業家獎」。

【曾盛麟董事長暨總經理】榮獲經理人雜誌年度 100MVP 經理人。

2014

企業

產品

個人

【葡萄王生技】獲天下雜誌 547 期 2000 大企業調查生技與製藥類「第三名」。

【葡萄王生技】獲天下雜誌 547 期 2000 大企業調查生技與製藥類「第三名」

【葡萄王生技】「菇菌類健康食品之開發技術」榮獲第十一屆國家新創獎。

【葡萄王生技】獲 2014 台灣創新企業 20 強

【葡萄王生技】獲 2014 富比世雜誌評選為亞洲最佳上市中小企業 200 大 (Best Under A Billion)

【樟芝王系列產品】獲第 16 屆金峰獎 十大傑出產品

【曾盛麟董事長暨總經理】榮獲第十六屆【金峰獎】十大傑出經理人

2015

企業

產品

專利

個人

【葡萄王生技】獲天下雜誌 572 期 2000 大企業調查生技與製藥類「第三名」。

【葡萄王生技】獲 2015 經理人月刊影響力品牌保健食品類「優選」。

【葡萄王生技】再度蟬聯富比世亞洲最佳上市中小企業 200 大 (Best Under A Billion)

【樟芝王系列產品】第十二屆金炬獎十大傑出企業 - 績優商品。

【葡萄王生技】技術專利「一種具促進肝細胞保護以及增生之牛樟芝菌絲體活性物質鹼萃多醣多肽」榮獲 2015 馬來西亞 26th ITEX 國際發明展 Biotechnology, Health & Fitness 類別金牌獎。

【葡萄王生技】技術專利「一種具促進肝細胞保護以及增生之牛樟芝菌絲體活性物質鹼萃多醣多肽」榮獲 2015 美國匹茲堡 30th IPEX 國際發明展 Alternative Medicine/Therapeutic 類別金牌獎。

【葡萄王生技】技術專利「一種具促進肝細胞保護以及增生之牛樟芝菌絲體活性物質鹼萃多醣多肽」榮獲 2015 台北國際發明暨技術交易展榮獲金牌。

【葡萄王生技】技術專利「蟬花活性物質、其製備方法、包含其醫藥組合物及其用途」榮獲 2015 台北國際發明暨技術交易展榮獲銅牌。



【曾盛麟董事長暨總經理】榮獲第十二屆【金炬獎】十大傑出企業 績優經理人

【曾盛麟董事長暨總經理】榮獲 2015 台灣【亞太企業精神獎】最佳躍升獎

【曾盛麟董事長暨總經理】榮獲傑出食品企業家獎



# 利害關係人溝通

追求永續發展是葡萄王生技的目標，為此必須了解各利害關係人的想法、需求及期許，所以葡萄王生技建立透明、有效的溝通管道，不但持續在日常業務中與利害關係人收集反饋，也盡量做到立即性地溝通回覆，同時也是做為擬訂 CSR 政策與相關計劃的參考依據。

## 利害關係人議和流程

議和流程分為鑑別、界定、執行、互動四大階段：



## 重大性議題矩陣圖

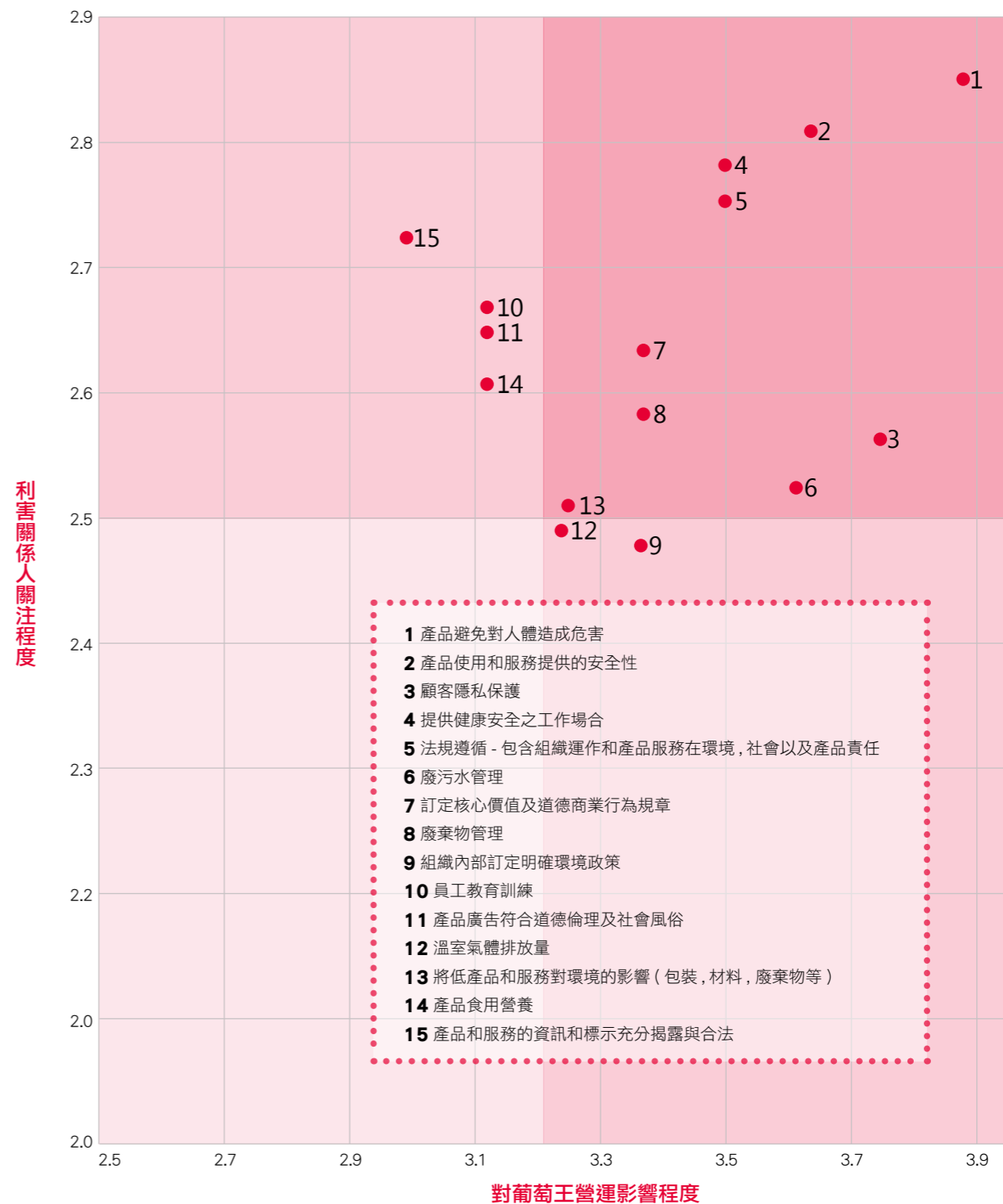

項次	重大性議題	回應章節	回應重點摘要
1	產品避免對人體造成危害	<a href="#">4.1 前言</a>	取得多項食品安全認證 供應商評鑑制度
2	產品使用和服務提供的安全性	<a href="#">4.5 產品責任</a>	食品 / 藥品管理系統 環境設備衛生要求 品質檢驗 產品追蹤管理
3	顧客隱私保護	<a href="#">3.6 客戶服務</a>	客戶隱私
4	提供健康安全之工作場合	<a href="#">6.7 職業安全</a>	安全訓練 安全與衛生之工作環境
5	法規遵循 - 包含組織運作和產品服務在環境, 社會以及產品責任	<a href="#">4.5 產品責任</a> <a href="#">6.6 多元溝通</a>	法規遵循情形 宣導及改善 遵守法規標準
6	廢污水管理	<a href="#">8.3 水資源管理</a>	降低排放量、持續改善
7	訂定核心價值及道德商業行為規章	<a href="#">1.0 認識葡萄王生技</a> <a href="#">3.3 內部控制</a>	經營理念 道德行為準則
8	廢棄物管理	<a href="#">8.4 廢棄物管理</a>	廢棄物管理
9	組織內部訂定明確環境政策	<a href="#">8.1 環境政策</a>	環境政策
10	員工教育訓練	<a href="#">6.4 以人為本</a>	訓練計畫、目標、項目及制度
11	產品廣告符合道德倫理及社會風俗	<a href="#">4.5 產品責任</a>	符合衛生法規 符合社會風俗
12	溫室氣體排放量	<a href="#">8.2 節能減碳</a>	近三年度溫室氣體排放 節能減碳績效 「愛地球，別碳氣」計畫
13	將低產品和服務對環境的影響 ( 包裝, 材料, 廢棄物等 )	<a href="#">8.5 綠色產品</a>	綠色包裝 環境友善材料
14	產品食用營養	<a href="#">5.2 產品開發</a>	產品內含之營養素說明
15	產品和服務的資訊和標示充分揭露與合法	<a href="#">4.5 產品責任</a>	食安法規遵守狀況及產品標示

### 利害關係人溝通管道

對象	溝通議題	本報告書對應議題	溝通頻率及管道
員工	<ul style="list-style-type: none"> <li>● 公司營運</li> <li>● 勞資關係與福利</li> <li>● 職場安全與員工健康</li> <li>● 綠色環保公益活動</li> </ul>	3.1 公司治理組織架構 6.4 與人為本 6.5 用人唯才 8.2 節能減碳	<ul style="list-style-type: none"> <li>● 定期舉辦勞資會議</li> <li>● 公司公告</li> <li>● 內部網站</li> <li>● 人資單位</li> <li>● 員工意見箱</li> <li>● 檢舉、申訴信箱</li> </ul>
客戶	<ul style="list-style-type: none"> <li>● 製程與技術</li> <li>● 產品品質與食品安全</li> <li>● 客戶服務</li> <li>● 產品交期及產能</li> <li>● 價格及服務流程</li> <li>● 員工安全衛生</li> </ul>	3.6 客戶服務 4.2 原物料管理 4.3 供應商管理 4.4 衛生訓練 4.5 產品責任	<ul style="list-style-type: none"> <li>● 官方網站、外部溝通信箱</li> <li>● 客戶滿意度調查</li> <li>● 官方購物系統</li> <li>● 電話訪談</li> <li>● 專人客服專線與窗口</li> </ul>
供應商	<ul style="list-style-type: none"> <li>● 反貪腐</li> <li>● 採購政策</li> <li>● 供應商管理</li> <li>● 符合法令規範</li> <li>● 環境、安全與衛生管理</li> </ul>	3.3 內部控制 4.3 供應商管理 4.5 產品責任 4.4 衛生訓練	<ul style="list-style-type: none"> <li>● 官方網站、外部溝通信箱</li> <li>● 公開招標、意見交流訪談會議</li> <li>● 供應商現場稽核與輔導</li> <li>● 問卷、電話、傳真、電子郵件</li> </ul>
股東 / 投資人	<ul style="list-style-type: none"> <li>● 產業競爭優勢</li> <li>● 股利政策</li> <li>● 社會責任績效</li> <li>● 公司營運</li> </ul>	3.1 公司治理組織架構 3.2 財務績效	<ul style="list-style-type: none"> <li>● 每年召開股東大會</li> <li>● 不定期法人說明會</li> <li>● 參加海內外投資機構研討會及面對面溝通會議</li> <li>● 透過電話、電子郵件、外部溝通信箱回答投資人及分析師的提問，並定期收集意見回饋</li> <li>● 每年發行公司年報、企業社會責任報告、不定期於公開觀測站發布重大訊息或於官方網站公佈公司各項新聞</li> </ul>
非營利組織	<ul style="list-style-type: none"> <li>● 志工服務</li> </ul>	7.4 推廣公益	<ul style="list-style-type: none"> <li>● 定期志工活動</li> <li>● 官方網站</li> <li>● 官方粉絲團</li> <li>● 專責服務小組</li> </ul>
政府	<ul style="list-style-type: none"> <li>● 水資源管理</li> <li>● 食品安全</li> <li>● 節水節電措施</li> <li>● 公共設施認養、捐贈</li> </ul>	8.3 水資源管理 4.5 產品責任 8.2 節能減碳	<ul style="list-style-type: none"> <li>● 公文往來</li> <li>● 會議 ( 例如說明會或公聽會 )</li> </ul>
社區鄰里	<ul style="list-style-type: none"> <li>● 公益活動</li> <li>● 環境議題</li> <li>● 民俗活動</li> </ul>	7.5 當地社區 8.1 環境政策	<ul style="list-style-type: none"> <li>● 社區活動</li> <li>● 里長、鄰長窗口</li> </ul>
學界	<ul style="list-style-type: none"> <li>● 組織營運管理</li> <li>● 食品安全</li> <li>● 研究創新</li> </ul>	5.2 產品開發 4.5 產品責任	<ul style="list-style-type: none"> <li>● 產學合作活動與會議</li> <li>● 實習訓練與交流</li> <li>● 專題演講與研討</li> </ul>
媒體	<ul style="list-style-type: none"> <li>● 擴廠及投資計劃</li> <li>● 人才招聘</li> <li>● 組織變革</li> <li>● 新品規劃</li> </ul>	1.5 營運變革 6.5 用人唯才 5.2 產品開發 5.4 素材開發	<ul style="list-style-type: none"> <li>● 記者會</li> <li>● 專題採訪</li> <li>● 新聞稿</li> <li>● 公關公司</li> </ul>

# 公司治理與永續發展

## 3.1 公司治理組織架構

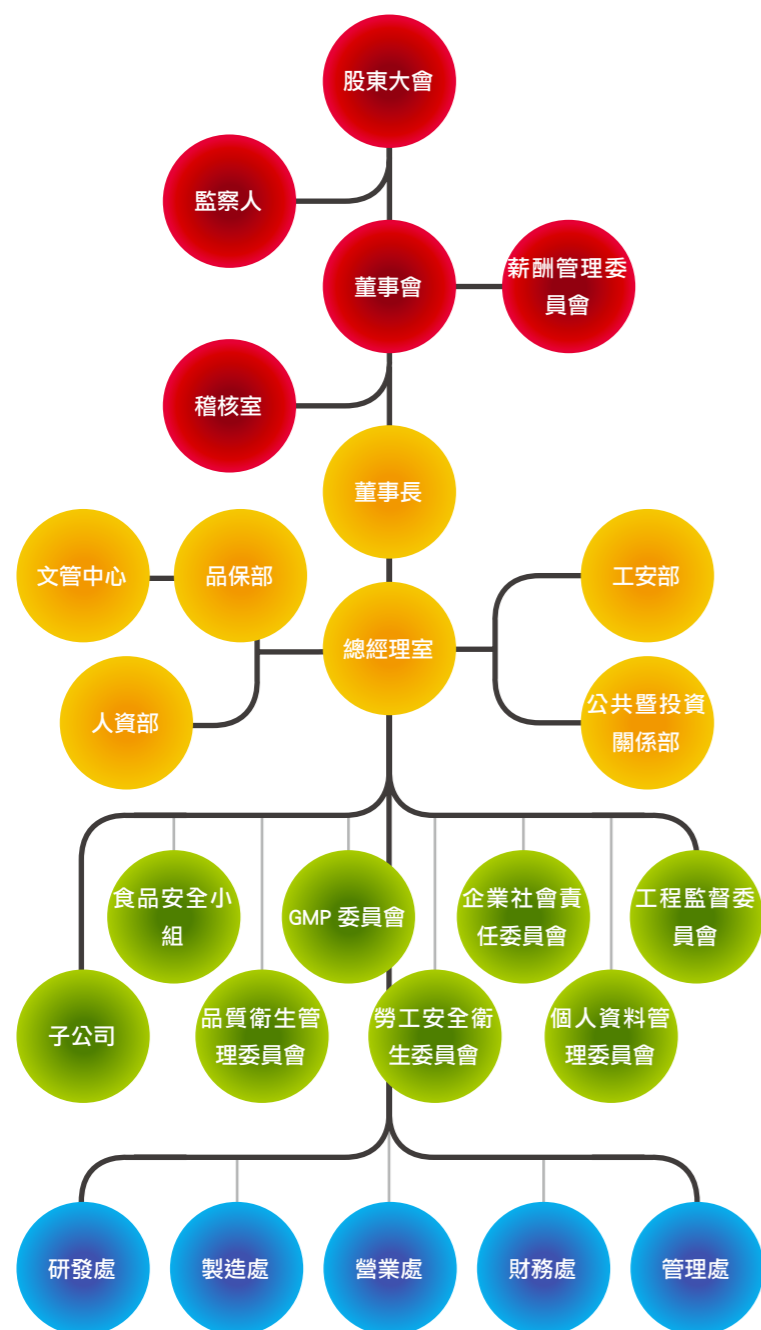

### 董事會

在永續經營的期許下，葡萄王生技落實董事會多元、男女平權，有效監督公司管理階層、經營績效並遵循法令、公司章程及股東會決議，致力於股東權益極大化；設立薪酬委員會，協助健全公司高階經理人考核及薪酬管理制度。

營運管理上，葡萄王生技於 2015 年股東會選任 10 席董事（其中 2 席為獨立董事、2 席為女性董事）並選任 2 席監察人。前述董事名額中，獨立董事人數不得少於二人，且不得少於董事席次五分之一，採候選人提名制度，由股東會就獨立董事候選人名單選任之，全體董事及監察人合計持股比例，依證券管理機關規定辦理。

董事會，每屆任期三年，每季至少一次召開董事會，制定公司方針或決議重大業務事項；董事會下設有薪資報酬管理委員會，選任 3 席成員（其中 2 席由獨立董事擔任），依照董事會通過之薪資報酬管理委員會組織規程召集會議，行使法令及董事會授予之職權，審議及討論相關議題，並將結論與建議提報至董事會決議，有效提升公司治理效能，使董事會功能更加完備。

董事會職責包括，健全監督功能並強化管理功能，其中本公司依『公開發行公司董事會議事辦法』之相關規定，訂定本公司「董事會議事規範」，以資遵循；當議案與董事自身或其代表人有利害關係，致有害於公司利益之虞時，相關董事亦會遵循利益迴避原則，以保障公司及股東利益。

### 2015 年董事會共召開 7 次，董事會成員出席董事會開會情形如下：

職稱	姓名	實際出席(列)席次數B	委託出席次數	實際出席(列)席率(%)【B/A】(註2)	備註
董事長	曾盛麟	7	0	100	2015.6.26 連任，實際應出席 7 次
董事	曾張月	4	0	100	2015.6.26 就任，實際應出席 4 次
董事	曾盛陽	0	0	0	2015.12.1 辭任
董事	曾美菁	4	0	100	2015.6.26 就任，實際應出席 4 次
董事	張志嘉	6	1	85.7	2015.6.26 連任，實際應出席 7 次
董事	黃彥一	6	1	85.7	2015.6.26 連任，實際應出席 7 次
董事	賴證安	7	0	100	2015.6.26 連任，實際應出席 7 次
董事	鼎富投資股份有限公司 代表人：曾盛斌	3	1	75	2015.6.26 就任，實際應出席 4 次
董事	曾盛斌	3	0	100	2015.6.26 卸任，實際應出席 3 次
董事	陳美麗	3	0	100	2015.6.26 卸任，實際應出席 3 次
獨立董事	林鳳儀	4	0	100	2015.6.26 就任，實際應出席 4 次
獨立董事	陳勁甫	4	0	100	2015.6.26 就任，實際應出席 4 次
監察人	張志昇	7	100	2015.6.26 連任，實際應出席 7 次	監察人
監察人	陳美麗	3	75	2015.6.26 就任，實際應出席 4 次	監察人
監察人	李性祥	3	75	2015.6.26 卸任，實際應出席 4 次	監察人

### 獨立董事及監察人

獨立董事及監察人之責任為監督公司業務之執行，得隨時調查公司業務及財務狀況，查核簿冊文件，並得請求董事會或經理人提出報告，關注公司內部控制制度之執行情形，以降低公司營運風險。董事會召開時，均會邀請獨立董事及監察人表示意見，以隨時掌握公司狀況，監督董事會運作情形並適時陳述意見。2015 年列席各次董事會並無對董事會議案提出特別意見。

### 2015 年當選之獨立董事分別為：

姓名	學歷	經歷
林鳳儀	天津南開大學經濟研究所碩士 私立東吳大學會計學士	中國旺旺控股有限公司副總經理 中國旺旺控股有限公司董事
陳勁甫	哈佛大學決策科學博士	國防大學國防決策科學研究所所長 協禧電機股份有限公司獨立董事

### 薪資報酬委員會

葡萄王生技薪資報酬委員會依本公司薪資報酬委員會組織規程設委員三人，董事會決議委任之，任期同委任之董事會，每年至少召開二次會議。現三位委員中，其中兩位是由獨立董事擔任，分別為具有學界、商界之經驗及專業資格，定期評估並檢討董事、監察人及經理人績效評估及薪資報酬。

### 3.2 財務績效

葡萄王生技回顧 2015 年一整年亮麗的業績表現，創下歷年最高 72.5 億元的營收紀錄，而優異的成績來自全體員工的努力與付出，葡萄王生技將公司獲利實質回饋予同仁，打造實質幸福企業，更獲得 2016 年天下雜誌「新生代最嚮往企業調查」醫療生技業冠軍。

葡萄王生技在桃園深耕四十餘年，提供在地就業機會，公司員工約有 77% 來自在地縣市，更重要的是葡萄王生技的員工約 99% 為本籍勞工。葡萄王生技認為要支持台灣優質產業，並化為實際採購行動，當年度購入之原物料，有 94% 來自台灣。

為了持續的獲利成長，葡萄王生技遵循法規嚴格地品質檢測提供消費者優質的產品，不斷地研發優質新品並積極建構通路增加市場能見度，更在 2016 年即將於平鎮完成新廠，提供更穩定的產能支應市場需求。此外為落實企業社會責任，葡萄王生技在員工聘僱多以本籍勞工為主，產線員工也不例外。為了回饋同仁的辛勞，除了每年固定員工分紅和年終獎金外，也加發端午節、中秋節獎金，另三節、五一勞動節都有贈送公司產品，提升員工凝聚力及向心力。

營運表現上葡萄王生技在 2015 年營收達新台幣 72.5 億元，較 2014 年成長 15%。而這優異的成果我們更以實際行動回饋同仁、股東及地方鄰里，員工福利較 2014 年成長 19%，分配給股東成長 6%，對於社會，葡萄王生技提供弱勢族群財務及學習上的捐助與支援，並積極參與公益活動及提供里民服務。

展望未來更將持續以永續經營為導向，全面提升員工、通路及消費者滿意度，並且落實企業社會責任，打造葡萄王生技為最佳生技品牌及最佳幸福職場。

營業收入

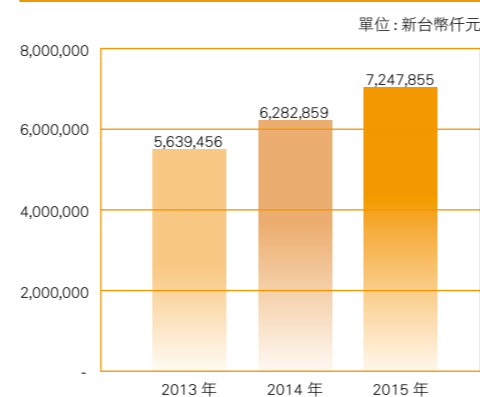

基本每股盈餘

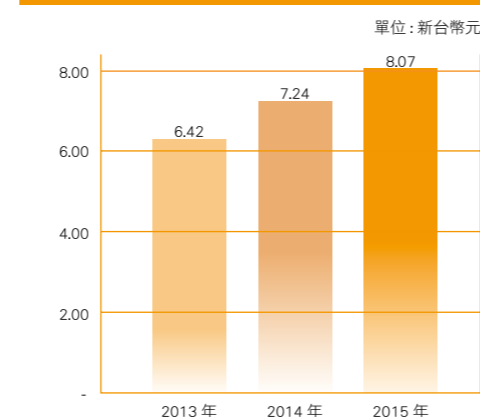

### 3.3 內部控制

為促進公司健全經營，本公司依「公開發行公司建立內部控制制度處理準則」考量公司整體營運活動、設計及建立公司內部控制制度，經董事會通過，以合理確保營運效果及效率、財務報導之可靠性及相關法令之遵循。依法建置稽核室，負責公司內部控制制度執行的有效性及完整性，進行持續性與專案性監督查核。稽核室每年擬定年度稽核計畫，提報董事會通過據以執行，稽核報告皆須經監察人及獨立董事審核。內部稽核主管亦列席董事會，報告內部稽核執行情況，並提稽核報告以供參考。

#### 道德行為準則

本公司支持並要求所有員工應秉持誠實、嚴謹及敬業樂群之精神執行職務相關作業，並不得涉入任何不法或不當之活動；亦不得參與或唆使他人，進行可能損及忠於職守或專業判斷之活動或關係。從業規範應遵守「道德行為準則」，凡有關公司或客戶之業務技術機密資訊均應予保密，共同維護公司信譽並致力於善良風俗及公眾秩序之維持。

本公司透過各式宣導管道，例如舉辦教育訓練、張貼公司內部網站訊息、發布公告等不定期強化遵守道德行為準則之必要性，以確保全體人員知悉。

#### 葡萄王生技股份有限公司道德行為準則

-  不收受賄賂與饋贈
-  不損害公司權利與利益
-  不惡意抵制公司政策
-  不洩漏公司營業機密
-  不竊盜公司公物或公款
-  不利用職務之便謀取私利
-  不與業務相關之第三方或本公司同仁涉入不正常之男女關係
-  不散布不實之言論
-  不發生任何形式之歧視、性騷擾、恐嚇、威脅、偷竊、貪汙、瀆職等不合法行為

#### 利益迴避

本公司所有成員應篤慎言行，廉潔勤勉，避免造成個人利益與公司利益之間的任何衝突或可能影響，為此，所有成員應迴避與其職務有關之利益衝突，且不得從事任何可能影響本公司利益或與本公司利益衝突之業務、投資或活動，包括但不限於使用公司財產或濫用職權牟取私利，將公司資源或利益輸送與自己或親友、為本人或親友與洽談進行中之交易而有損公司利益、投資其他與公司業務有關之企業等。葡萄王生技禁止所有成員規避葡萄王生技道德行為準則或其他相關規範，透過第三人包括親友、代理人、合作夥伴或其他代表等從事上述有損公司利益之活動。

#### 反貪腐

誠信是公司永續經營最重要的基礎，葡萄王生技承諾並遵守業務所在地之國家法令及道德標準，一切營業活動商業行為都要求公平並在法規下進行，公司日常營運活動之各項作業流程，透過嚴謹的內控制度、內部溝通及道德行為準則規範之，並透過持續的宣導誠信經營理念已深植於葡萄王生技企業文化中。葡萄王生技嚴禁同仁與合作夥伴做出不道德或貪腐行為，並堅決為反對此類行為採取行動以期預防貪腐行為於未然。公司制定葡萄王生技道德行為準則及檢舉與申訴管理程序，以協助所有成員瞭解如何處理在工作時所面臨的問題，並收集外部客戶、供應商、消費者及投資人回饋之意見，同時於新進人員訓練時列入講授課程輔以測驗確認學習效果。



### 3.4 永續發展

葡萄王生技永續發展方向共有五個面向，分為食品安全、研發創新、員工關係、社會共榮、綠色環境，政策如下

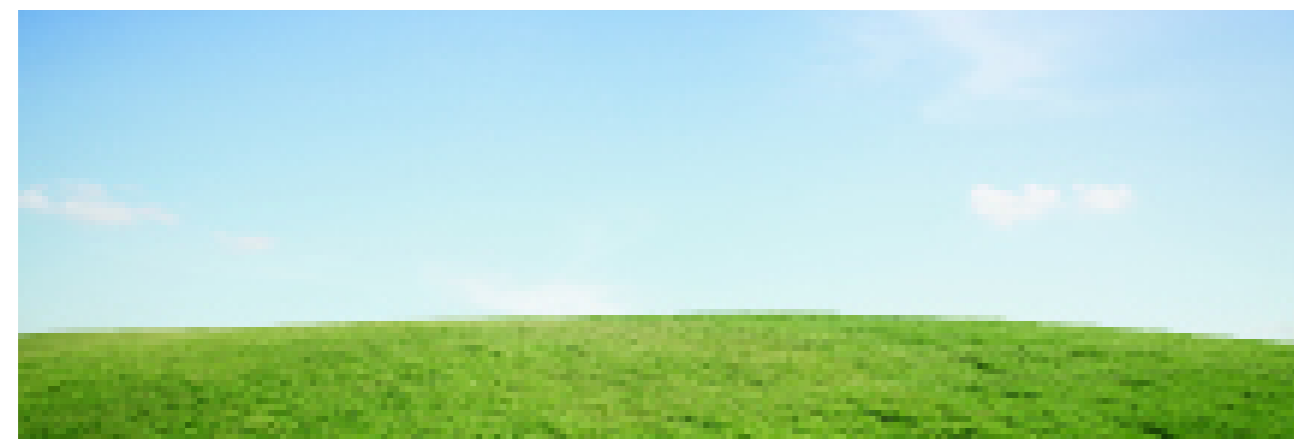
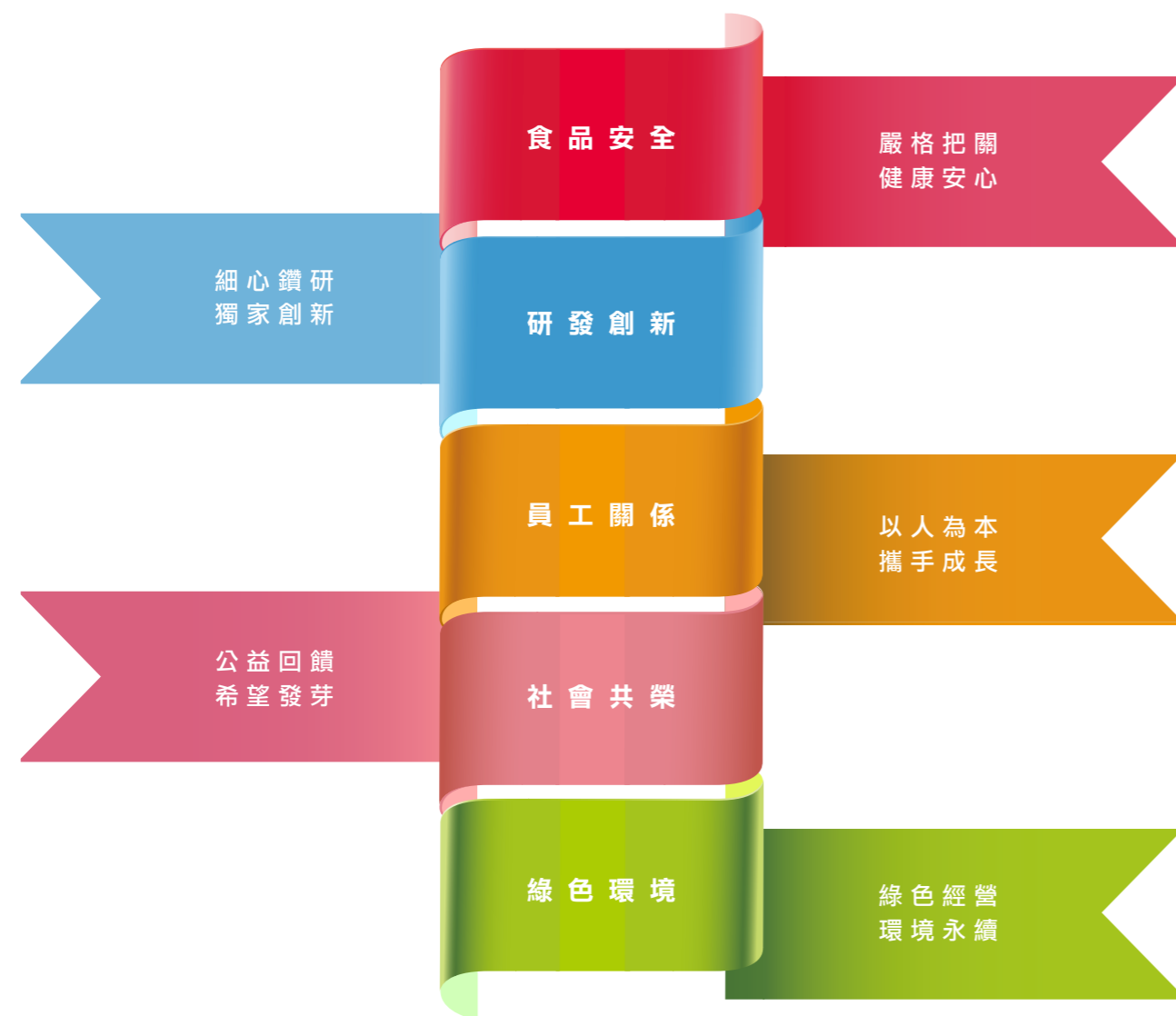

### 3.5 企業社會責任組織

隨著公司不斷成長，我們重視的不僅是公司治理與營運績效，企業社會責任（以下簡稱 CSR）對葡萄王生技而言，是增進利害關係及反映績效的最佳方式，為了將 CSR 的核心理念完全融入經營理念和組織文化，我們於 2013 年成立跨部門的「企業社會責任委員會」，透過各部門通力合作，並結合內部管理機制，具體的推展 CSR 相關行動。

企業社會責任委員會隸屬於總經理室下，由高階主管代表擔任主任委員，並遴選五大處別代表（研發處、製造處、營業處、管理處、財務處）擔任委員，不定期召開委員會議，規劃與執行 CSR 年度計畫，定期檢討與報告實施成效及改進方向，並負責定期撰寫與修改 CSR 報告書。

「付出，成就美好社會」是我們 CSR 的核心理念，除了以此理念肩負保健食品的領導者外，我們更期望能透過持續的付出，來成就美好的社會。



#### 企業社會責任委員會主要工作職掌

代表	負責範圍	負責關係人
財務處	公司治理	股東 / 投資人
研發處	食品安全 研發創新	學界
製造處	原物料 供應商管理	供應商
營業處	客戶服務	客戶
管理處	員工關係 社會共榮 綠色環境	員工 / 非營利組織 / 社區鄰里 / 政府 / 媒體

### 3.6 客戶服務

#### 消費者滿意度

葡萄王生技瞭解面對現今社會經濟的競爭環境，不能只埋首進行單向的研發更必須針對消費者所需求的產品，去做新產品的研究與開發，另外也需傾聽消費者的需求及狀況，在滿足消費者需求的前提下，研發出一項或是介紹一支符合消費者期待的产品。因此，葡萄王生技對於消費者的回饋是非常重視的，藉由相關的意見回饋可以貼近與消費者間的距離，並以消費者的角度去提供讓消費者滿意的產品。

在 2013 年冬天時我們曾發生過一位高齡 93 歲的老先生，他的女兒長期購買葡萄王的保健食品，但由於老父親較健忘，所以我們以個案協助他一段時間內每日提醒食用，並時時關心他身體狀況，直到有一次我們在老先生約定的時間去電給他，有別於以往時間到了去電老先生總是馬上接起電話，不待客服人員開口，就馬上以宏亮的聲音說：「俺知道了！知道了！馬上吃」，這次在多次聯絡失敗的情況下，客服單位馬上回報主管，並取得同意打電話給老先生的女兒告知情況，老先生的女兒在嘗試聯絡失敗後隨即動身去老父親家才發現老先生在家跌倒摔傷無法起身只能躺在玄關，所幸發現得早沒有因為冬天失溫造成其他更大的傷害，聽到消息著實讓我們客服單位鬆了一口氣也相當開心。

另外也因為我們每日對來電民眾針對商品的食用方式與時機以及一些生活保健該注意的細節在耐心的答覆後，許多消費者會再來電或寫信感謝，也讓我們更確信客服對於公司未來發展的重要，在效率的維持上需保持危機意識，並以專業的知識持續提供關懷與服務，小小的問題得以解決才能避免後續的大問題，無論是對我們的客戶或是公司都是相當重要的態度。

### 客戶隱私

葡萄王生技為給予客戶完善的消費體驗並維護權益，對於客戶資料我們做了以下的防護。

公司全部的電腦系統皆置於防火牆防護之下，並於每一部電腦中加裝防毒軟體以避免入侵與電腦病毒的入侵或竊取。  
 每一部電腦的進入權限皆須帳號與密碼，非該電腦分配之操作人員無法做資料的存取。  
 所有數位安全憑證皆有管理及定期維護更新。  
 全系統弱點掃描、入侵偵測及 Code Review 將外部入侵及內部資料流失機率降至最低。  
 所有客服除了對平日應答有固定流程外，針對各類事件的詢問在皆會有特定問答訓練以確保客戶能在第一時間獲得相關資訊，如資訊未明無法及時提供解答時大多也會承諾時間再予以回覆。



### 客服流程

葡萄王生技為提供消費者即時快速的產品諮詢服務，特別設置客服專線及網路客服信箱。做為葡萄王生技與顧客間的溝通橋樑，客戶服務的範疇共分二個部分：電話客服以及網路信箱回覆。

電話部份每天平均的電話數約 90 通

客服信箱每天平均約 32 封詢問

主要的詢問範圍為：



主要的詢問範圍為：



目前已著手建構 CRM 及 BI 分析，未來客服系統建置將以數據化管理及保存，並藉由這些數據做分析以優化整體服務內容，包含客戶滿意度及產品服務等項目，進而改善產品製造或新品發展。

葡萄王生技不定時針對顧客過往至今所購買的產品或服務滿意度進行追蹤分析；顧客意見及產品滿意度是葡萄王生技維持競爭優勢的一大眾眼課題，詳細的消費者服務流程可參考下圖：

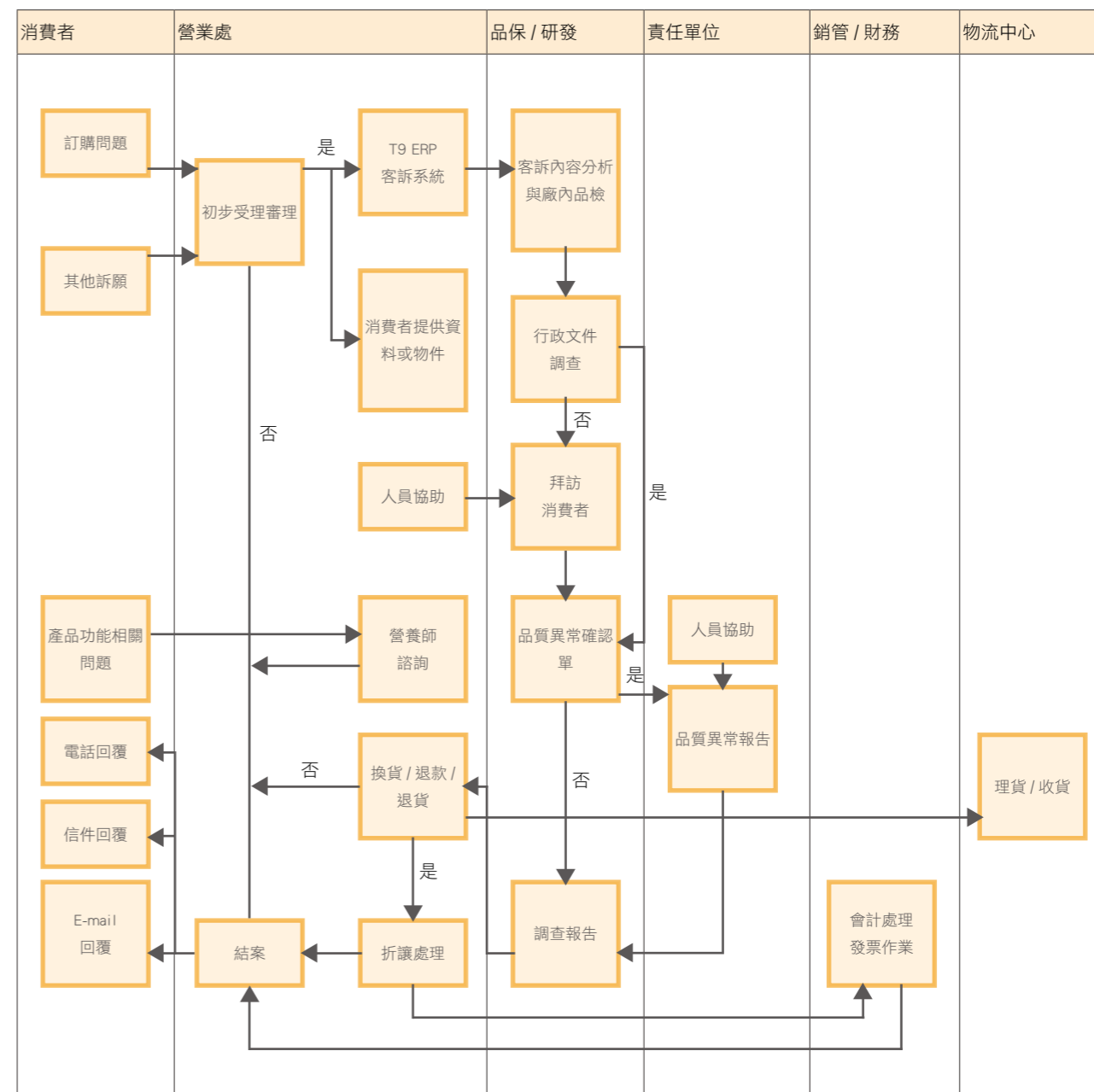

### 未來將持續努力：

服務品質與顧客滿意度	加強服務品質之「服務過程」、「服務態度」與「專業知能」
提高顧客滿意度中的「產品品質」、「心靈品質」	將客戶當成家人服務
鼓勵同仁進修，充實本質學能	廣收客戶意見，提供大眾化之服務 SOP
依社會趨勢，及不同之產業，提供不同類型之服務	

# 食品安全

## 4.1 前言

葡萄王生技與供應商合作的理念為共同建立一個穩定且永續發展的價值供應鏈，供應商是葡萄王生技營運成長茁壯的重要夥伴，在提升企業永續競爭力的過程中，供應商的努力與支持是不可或缺的一環。葡萄王認知在企業社會責任的推動上，需考量整體供應鏈的參與，除了品質與交期，更致力於產品安全衛生，以確保顧客安心滿意，我們竭盡所能，全員參與、源頭管理、持續改善、強化食品安全檢驗，為所有消費者把關，是葡萄王生技對全體國人的食品安全承諾。

食品安全一直是葡萄王生技最重視的一環，我們已取得 ISO 22000、HACCP、PIC/S GMP、TAF 單位認可之 ISO 17025、原料 Halal 等多項認證，所生產的每項產品，由相關原物料的取得、加工製造、包裝、販售，每個環節皆嚴格管控。回顧國內近年來的食安風波，許多問題產品皆是在原料取得的階段即遭受到污染，突顯出外部原料供應商之控管不易的問題，然而葡萄王生技擁有自豪的微笑曲線供應鏈，我們的主要核心原料，乃來自內部生物工程中心研發生產，大幅減低被黑心原料供應商蒙騙之疑慮，強化了產品品質的保證。在一般性原料的部份，我們制定供應商評鑑程序，由初期的資格審查與樣品評選，到供應商實地評鑑與每年的供貨品質追蹤，每個合格的供應商，皆需通過層層檢驗，方能成為葡萄王生技的合作夥伴。不僅如此，我們落實 second source(第二供應商)制度，遇到供貨不穩定之廠商，能即時地更換，以確保供貨之順暢。

發展永續供應鏈為我們重視的一環，康貝特 200P 及康貝特 (160ml) 自 2011 年 6 月及 2012 年 11 起，換裝為環保輕量型玻璃瓶，接續著推行共用紙箱、統一產品規格...等永續包裝策略，以實際行動來實現我們對於環境維護的決心。

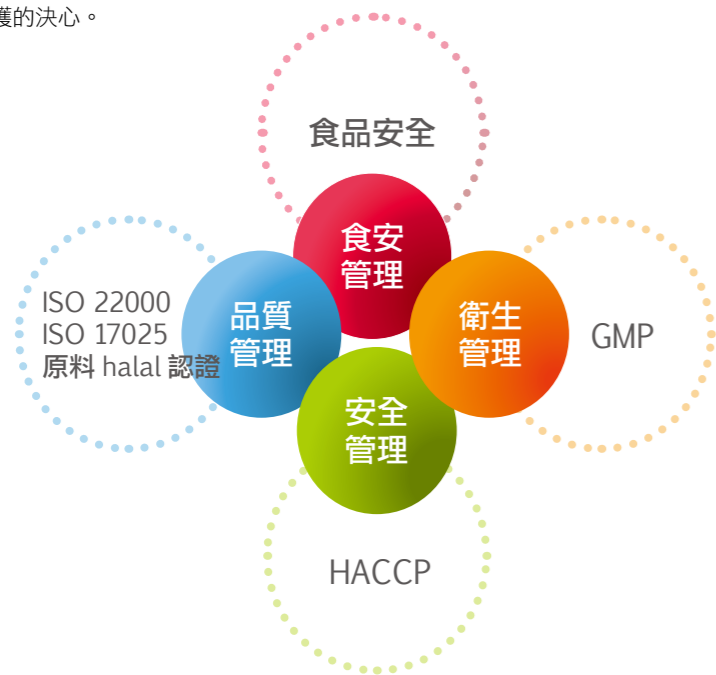

## 4.2 原物料管理

### 嚴格控管食安風險

傳統上，企業社會責任概念在於強調企業經營除了創造自身獲利的目標之外，還應兼顧與顧客、員工或當地居民關係之和諧，並且同時維護生態與環境等等，然而，隨著企業社會責任概念的發達已日趨成熟，許多企業開始將企業社會責任的重心擴及至產業上下游供應鏈中，以生技食品業而言，葡萄王生技便提供了一個最佳典範。我們認為原物料是產品安全的源頭，優質原物料是維護產品安全的關鍵，任何採購行為，以食品安全為第一優先考量。

從篩選原物料開始，葡萄王生技求供應商必須對原物料的成分及來源有清楚的交代，並從供應商報價及其往來客戶觀察，一旦發覺原物料價格不符合市場行情，葡萄王生技便加強檢驗與監控，甚至捨棄採購進貨。為了嚇阻供應商提供不實成分表，葡萄王生技亦設有精密的實驗室，可對原料進行檢驗，以防止不肖供應商摻假。葡萄王生技的採購政策是不以價格作為是否進貨的唯一考量，一方面可以減少供應商之間削價競爭而導致獲利減少，進而造成劣幣逐良幣的現象；另一方面，促使供應商提供更優質的原物料，間接提升葡萄王生技產品的品質，來增加消費者購買的誘因，如此，可謂創造三贏（供應商、葡萄王生技、消費者）的局面。

雖然不以價格作為唯一考量將可能使得葡萄王生技的成本提高，但不一定代表會減損我們的獲利能力，因為優質產品的提供，實際上是增加消費者的信心以及購買的意願。實務上，葡萄王生技對原物料加強控管的措施包括：

- (1) 原料供應商必須是在政府建置的「食品業者登錄系統」中，已登錄之廠商。
- (2) 供應商必須提供產品基本資料或品質規格書（包括原料組成、成分佔比）、產品檢驗分析報告（COA），以供我們進行相關檢驗分析與比對。
- (3) 非經研發等相關部門測試認可之原物料，不得採購。
- (4) 單方食品添加物供應商必須提供「食品添加許可證」，並按照許可證上所規定之包裝進

貨，不允許變更包裝、塗改標示或換貼標籤。

(5) 自國外進口之原料，要求供應商務必依食品報關規定辦理，每次進口均須有衛福部核發之輸入許可證備查，並儘量以原廠包裝進貨，不可再行分裝，以避免分裝可能衍生不可預期的風險。

(6) 變更原物料來源或規格時，須經成分比對或試製試產及供應商實地評鑑程序通過後，才可以採購使用。

(7) 原物料須按政府法令規定標示，並依各原物料保存所需要的環境條件加以分區儲存，以避免誤用及品質變異。

### 原物料進貨檢驗歷程





### 有效提升食安檢測能力

葡萄王生技成立 46 年以來，以誠實服務為宗旨，不斷提升先進技術與設備，期盼持續提供消費者安心與高品質的優良產品。為了精確檢驗原料以降低食安危害因子風險，葡萄王生技在 2015 年於品管部門成立「ISO17025 食品安全國際標準實驗室」，獲 TAF (財團法人全國認證基金會) 認可之國際認證標準 ISO 17025，快速地逐年增加食品安全檢驗項目。我們的檢驗能力包含一般物性、化性與食安因子相關檢測項目，其檢驗方式除經 TAF 之認證要求外，並參照行政院衛生福利部與經濟部標檢局訂定之方法或國際間認可之檢驗方法 (例如 AOAC) 等。

葡萄王生技所有原物料 100% 皆經過溯源管理、進廠檢驗、風險物質檢驗等三大關卡，為品質作最嚴格的篩選與把關，而不完全依賴供應商提交的檢驗報告或文件，並依法規指定及實施檢驗項目，而不依供應商提供的檢驗項目。當進料檢驗結果經確認與允收標準不符時，由品管部發出通知採購單位向供應商提出退換貨處理，並督促供應商作出改善方案及再發防止措施，以期提升供貨品質的穩定性。葡萄王生技將所有原物料於進貨時建立批號管理制度，以進一步落實追蹤追溯管理，透過自主檢驗可即時監控從原物料開始，歷經製造到最終產品的全程品質狀況，在風險物質的監測上，可偵測到每個環節是否受污染，並可連續監控，以降低食安危機的發生。我們以互補檢驗分析的雙重把關，確保原物料安全無虞，讓消費者享用到安全、高品質的葡萄王生技產品。



#### 檢測項目

- ✔ 一般物性項目
- ✔ 化性項目
- ✔ 食安因子相關項目

### 綠色採購

原始森林是地球上最重要的生態系統之一，全球森林正面臨空前嚴峻的危機。八千年前，森林覆蓋地球近一半的陸地，今天，殘存的原始森林只佔地球陸地面積的 7%，且以每年平均 730 萬公頃 (相當於愛爾蘭國土面積) 的速度急速減少，目前，全球森林被破壞所造成的溫室氣體排放，約佔全球溫室氣體排放量的五分之一，透過 FSCTM (Forest Management) 森林管理以及 FSC-CoC (Chain of Custody) 產銷監管鏈，可以保證使用的產品是來自栽培林，以維持生態穩定。葡萄王生技康美包系列產品之鋁箔盒 100% 採用經 FSC 認證林場所生產的木材製成之綠色紙漿原料，保護森林，從你我開始！



### 在地採購

身為國內生技產業標竿企業，為了發揮企業的影響力，共同對環保善盡一份心力，葡萄王生技對於致力發展採購綠色產品、重視食品安全與環保、保障勞動人權的供應商，將其列入優先採購對象。同時為考量運費成本與環保問題，儘量向國內供應商進行採購，以降低運輸的消耗與空氣污染，同時也能照顧本土上游原物料產業，活絡當地經濟發展，創造就業機會。葡萄王生技期望和我們的供應商夥伴，一起擴大供應鏈中的社會責任效益，以負責任的態度經營企業，提供優質且實在的原物料給我們，共同建立屬於葡萄王生技的價值供應鏈。

#### 採購分類 vs 原物料支出地理位置分佈

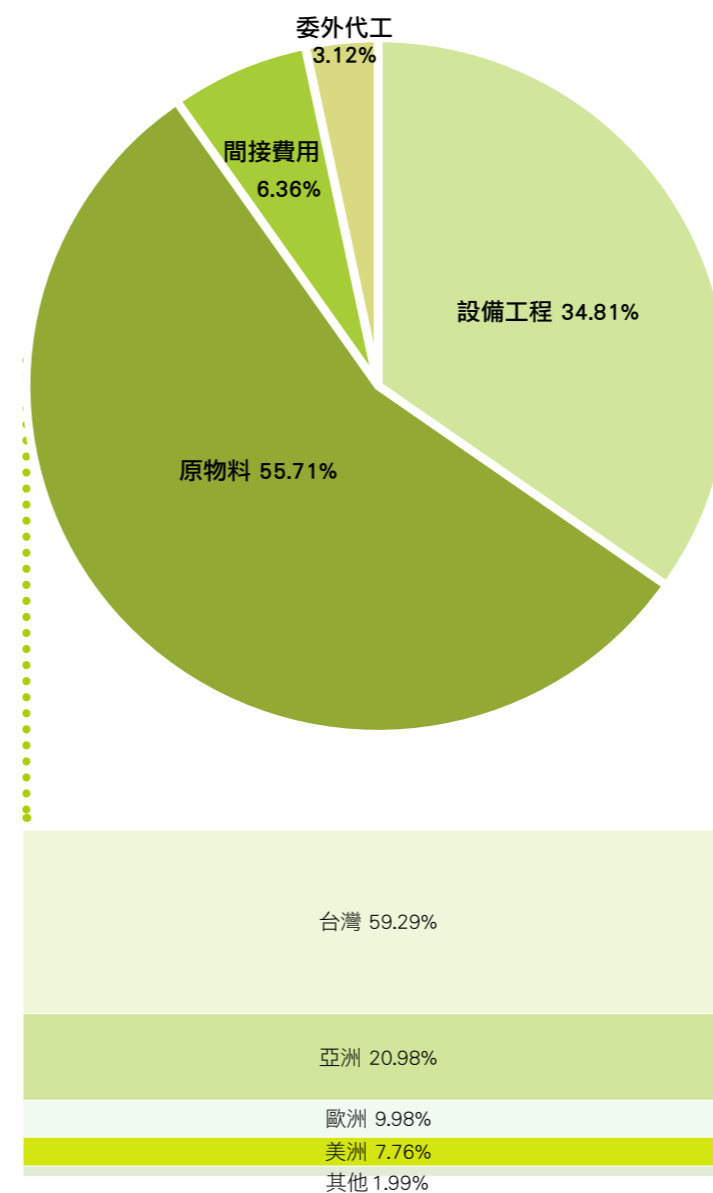

### 4.3 供應商管理

#### 實地評鑑制度

除了原物料品質透過品管部門的把關外，供應商的素質才是原物料管理的關鍵，因此我們不僅看供應商提供的原物料品質，也透過各種面向的觀察來篩選供應商，並在葡萄王的企業社會責任管理觀點下，要求供應商能有相同的理念與價值觀。

我們堅持選擇擁有正派經營理念的供應商成為我們的合作夥伴，對於供應商的選擇以合法、優良信譽、保障員工權益 (人權、勞動條件、工作環境安全)、重視食品安全與環保，以各種不同面向作為審核供應商的條件，因為我們知道，唯有擁有一致的價值觀，才能確保我們產品的品質。我們致力與進行道德型的採購，確保供應商能夠尊重且維護員工的人權，於實地評鑑項目中明訂人權相關事項，使廠商承諾遵守，不得有違反結社自由、集體協商及強迫勞動等等之情事。

(1) 我們對原物料供應商執行供應商的稽核與審查，供應商必須經過評鑑小組 (包括採購、製造、品管、品保等部門) 不定期至供應商處稽查，評量供應商是否符合相關法令並督促改善，確實進行供應鏈之風險管理，達到葡萄王生技要求的積分條件者，方可繼續成為葡萄王生技的供應商。書面審查：供應商須提出營業登記及工廠登記證等相關文件，證明其為合法之公司及工廠，同時提供各項通過認證之證書，以評核供應商制度規劃上之建置是否健全。

(2) 實地評鑑：供應商須提供廠內管理管制文件、生產履歷、產品危害分析或檢驗報告 (COA) 等相關資料，搭配實際生產操作區域巡查，針對供應商的安全衛生、機械設備狀況、品質設計、原物料管制、製程管制、成品管制、異常矯正、客戶怨訴處理、勞工安全及企業社會責任等項目進行評鑑。

(3) 稽查輔導：實地評鑑後，葡萄王生技將建議改善事項請供應商回覆，雙方意見交流，最後對整體評鑑結果及意見回覆作二次審查；若遇有重大缺失不適任的廠商即暫停合作機會，直到供應商將缺失項目改善後才可交易。

(4) 年度評鑑：葡萄王生技每年定期對有交易之

原物料供應商及委外代工廠進行年度評鑑 (如上圖所示)，針對 Q(Quality, 品質)、C(Cost, 成本)、D(Delivery, 交期)、S(Service, 服務/配合度) 等五大領域進行評鑑與分級，以作為風險管理之依據，評鑑總分 81 分以上者為 A 級優良廠商，總分 65-80 分者為 B 級合格廠商，未滿 65 分者，為 C 級不合格廠商，對於不適任的供應商將停止採購，並提供諮詢與輔導等相關協助，給予明確的目標和改善時間，使供應商改善現況以符合葡萄王生技的期望，如此藉由確實的評鑑循環及輔導機制，提早發現潛在問題，共同發展合適的解決方案，和供應商共同攜手持續改善與精進。以 2015 年度為例，原物料供應商評鑑稽核家數為 193 家，稽核百分比達 100%，經過嚴格的考評結果，193 家供應商皆為 B 級以上，全數合格通過成為葡萄王之優良供應商。

近三年內年度評鑑結果：

年度別	2013	2014	2015
原物料總家數	186	178	192
稽核家數	186	178	192
稽核百分比	100%	100%	100%
A 級	179	151	158
B 級	7	27	34
C 級	0	0	0
通過百分比	100%	100%	100%

供應商選擇流程：

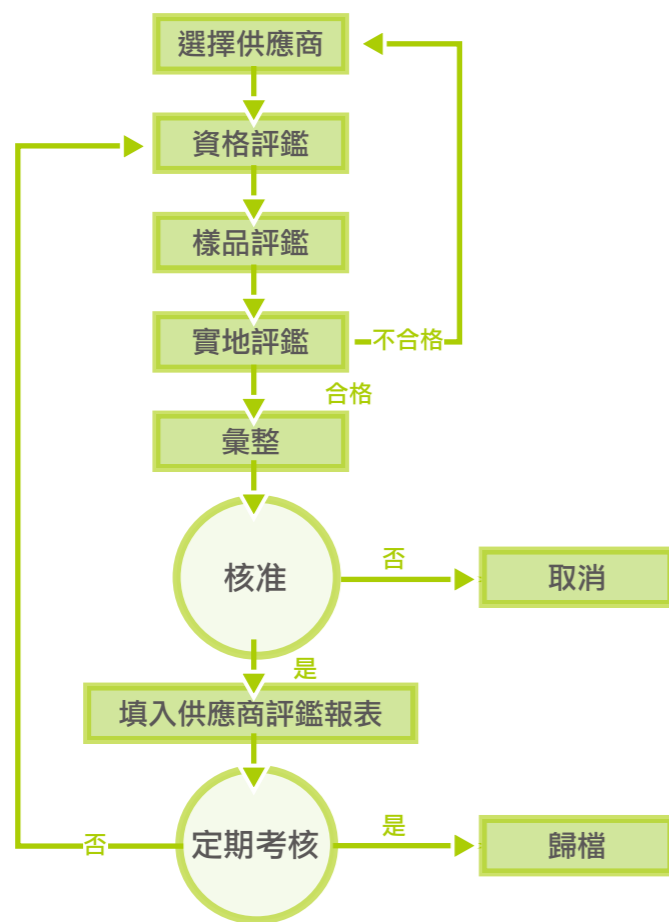

供應商評鑑小組權責：

**採購單位**

- 負責供應商之篩選與評估、供應商之評鑑及評鑑資料彙整歸檔。

**品管單位**

- 負責供應商樣品之檢驗及供應商之評鑑。

**研發單位**

- 負責確認新素材之規格、樣品試作，及必要時參與供應商之評鑑。

**品保單位**

- 負責品質相關料確認及供應商之評鑑。

**製造單位**

- 負責供應商生產設備之評估及供應商之評鑑。

**食品安全追蹤系統**

品質是產品的根本，唯有安全可靠的品質，才能為消費者所信賴。為加強源頭管理及確保出廠產品品質，葡萄王生技於 2015 年建置完成「食品安全追溯管理系統」，自源頭即嚴格把關，注重原料檢驗、製程管理與成品品質，且將自製產品及 OEM、ODM 產品之原料、添加物及供應商等基本資料加以建檔電子化管理，加強各項產品之溯源管理，以落實「遵守法令規定」、「降低外來風險」、「提升內部管理」等政策，實現食品安心保證的承諾。

遵守法令規定：

進廠原物料品管檢驗，掌控原料效期，避免誤用過期原料，進行食品添加物查核，確認使用合法食品添加物。

降低外來風險：

建立供應商、製造商的基本資料及相關品質履歷，作為採購時參考依據。當發生食安事件時，可經由系統查詢功能，於第一時間釐清與處理。

提升內部管理：

產品製造日期、有效日期、生產數量、成品檢驗記錄等資料管理，可追溯該產品所用各項原物料之品質資訊。

食品在由原料至消費過程，經歷了原料採買、製造、倉儲及配銷，其中的物品流動錯綜複雜，不易由市售產品追溯至源頭。故當發生食品衛生安全事件時，不論是衛生管理單位、業者及消費者，均迫切希望於短時間內了解食安事件相關資訊，為使社會大眾安心，明確掌握食品流向與問題原因，食品產業的供應鏈透明化已經是刻不容緩的議題。因此政府建置「非登不可」登錄制度，要求業者登錄基本資料及產品資訊，除了可以強化業者自主管理外，更得以在發生食安事件時，可快速且充分地提供管理者追蹤食品流向與原因。葡萄王生技積極配合於食藥署規定時程內，按規定如實登



錄，我們認為整個食品產銷過程中有關衛生安全之每一個環節，均是彼此緊密結合，一個環節出現問題，通常其所影響之層面絕非僅侷限於該環節而已，亦非該單一環節所能獨自將問題排除解決。從提升整體產業的角度，全面性、有效率的讓台灣食品產業再躍進，葡萄王生技將不遺餘力地響應支持政府所推動食安計劃與政策。

**工程承包商管理**

葡萄王生技對工程承包商的選擇，是參考政府採購法的規定，透過公開、

公正之方式，以評選、比價或議價等程序遴選決定，並以國內廠商為優先。我們認為企業不僅應該提供員工安全的工作環境，還應該與廠商夥伴們共同努力，為整個業界建立更高的環保、安全與衛生標準，因此，在實務上公司訂有「危害預防告知單」，於承包商進廠施工前，以輔導、稽查、宣傳並重的策略，積極對承包商進行安全管理的輔導，加強工安宣導措施，強化作業場所勞工安全意識，做好工作場所的安全防護，以維護勞工安全。

**反貪腐之實踐**

為落實反貪腐之實踐，依董事長指示與要求，應以誠信公開原則與供應商之相關人員協議或溝通所有事項，員工應嚴格遵守道德行為準則、檢舉與申訴管理程序等相關規定，不得損害公司利益及形象。如於交易過程發生相關人員收受回扣或受有任何餽贈、招待、旅遊...等不當利益情事，或葡萄王生技員工有以明示或暗示之方式索賄而供應商未主動告知者，若經查屬實，將針對供應商進行懲處並自供應商名單中除名，情節重大者，將當事員工與供應商交付司法共同負擔刑法之相關刑責，絕不寬待。反之，若供應商主動告知並提供相關證據者，葡萄王生技除了免除供應商前述之責任並保守秘密外，將列其為優良供應商，就相關交易於相同條件下，有優先合作簽約之權利。葡萄王生技提供反貪腐專屬信箱及電話專線，即時提供廠商反應破壞採購紀律的葡萄王生技員工，以確保供應商的權益能獲得保障。

(1) 投訴與申訴信箱：

valuableopinion@grapeking.com.tw  
 且收件窗口設定為承辦單位部門主管

(2) 內部投訴及申訴電話專線：

a. 投訴專線：(03)4572121#1995  
 b. 申訴專線：(03)4572121#1999

#### 4.4 衛生訓練

在食品安全意識高漲的現代，食品安全衛生相關人員的教育訓練更顯重要，因此，葡萄王生技除遵循政府相關規範執行食品安全內部衛生教育訓練外，亦派員前去進行外部教育訓練以吸收業界新知，加強內部食品衛生安全層級，當然也持續透過內部講師將政府相關法規導入基層，由品質部門推導衛生觀念，透過製造單位之各管理衛生人員之訓練，以共同推動自我查核機制，並不斷進行改善及自我品質提升，若有額外特殊規範，葡萄王生技亦會安排外部專業講師到廠內進行內部教育訓練，如：因應國際情勢，恐怖攻擊事件頻傳，針對民生食品、水源等，一旦遭受恐怖組織汙染，其影響層面將會非常廣大，因此葡萄王生技亦十分重視此類議題，因此邀請外部講師針對「食品防護及生物恐怖攻擊」進行教育訓練，而我們也依此制定廠內作業標準書，組織食品安全防護小組，對我們生產的產品進行食品防護的管制，透過事先預防以確保產品安全。

近年食品安全訓練時數統計

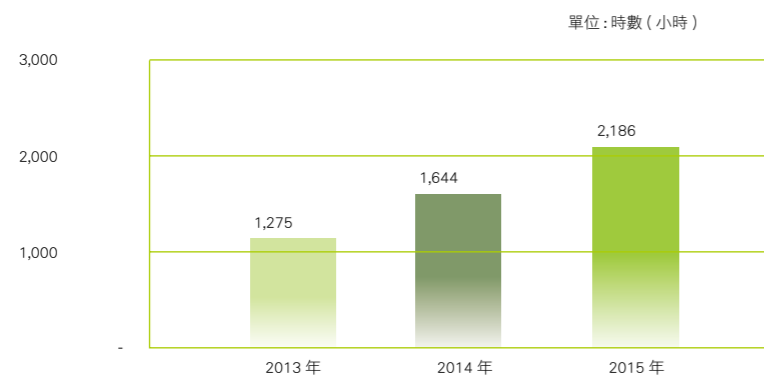

近年食品安全訓練人次統計

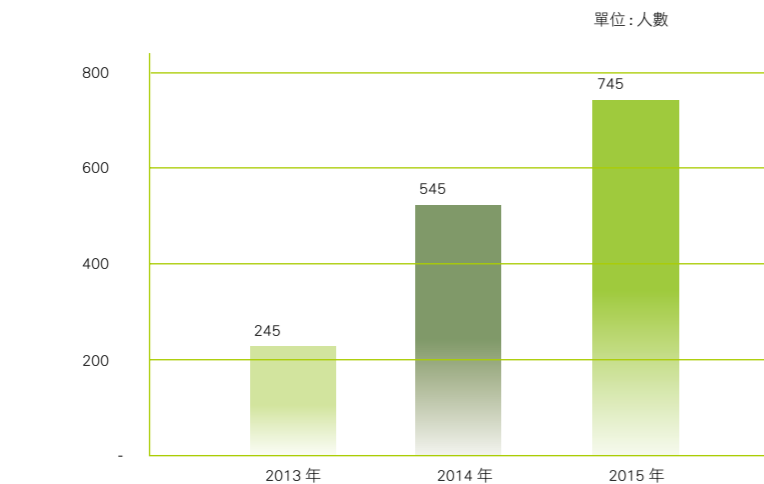

#### 訓練規範及執行狀況

葡萄王生技依循「食品良好衛生規範準則(GHP)」之規定，對於新進食品從業人員給予教育訓練，確保該員於生產作業時能夠符合衛生及品質管理的要求；而在職的人員則每年進行食品安全、衛生之教育訓練，透過教育訓練使員工能夠加深衛生觀念，並且理解各方要求之緣由，透過教育訓練訊息的傳遞使員工能夠自發性的做好衛生管理。食品衛生安全除了仰賴原物料、設備設施、支援系統(空調、水、電)之外，與製造操作人員的衛生習慣也息息相關，因此於2015年度舉辦2場「食品工廠GHP衛生管理」之教育訓練課程，製造相關直接作業人員共計有81位參與教育訓練並進行課後測驗，測驗成績需達80分以上才算及格，測驗結果及格率可達100%，透過課後測驗可得知作業人員接收衛生訊息之成果，並能實際運用於平日之生產作業。

除了食品從業人員之內部教育訓練之外，葡萄王生技亦依據「食品製造工廠衛生管理人員設置辦法」設置衛生管理專責人員，每年參與食品衛生機關所舉辦的衛生講習訓練8小時以上，藉由吸取外部新知及訊息交流，作為提升公司內部衛生品質之參考依據，透過不斷的自我要求以提升衛生水準。另外，本公司亦成立食品安全管制(HACCP)小組，共同規畫、維持食品安全工作之運作，而小組成員皆取得食品安全管制系統相關課程至少30小時之合格證明；於從業期間亦接受本系統相關之教育訓練，累積三年12小時之上課時數，符合「食品安全管制系統準則」之規定。



	法定規範人員	例行教育訓練	廠內執行狀況
食品從業人員	新進食品從業人員	生產、衛生及品質管理	2014、2015年已由單位主管執行
	在職從業人員	食品安全、衛生及品質管理	2014、2015年已由品質部門執行
食品安全管制小組	食品製造工廠衛生管理專責人員	每年複訓 8 小時	2014、2015年皆已進行訓練並持續追蹤
	食品安全管制系統工作小組成員	每 3 年複訓 12 小時	2014、2015年皆已進行訓練並持續追蹤

本公司的產品類型眾多，除了膠囊、顆粒劑、散劑的產品之外，還有玻璃瓶、康美包等罐頭食品型態，我們亦依循食品良好衛生規範準則(GHP)低酸性及酸化罐頭食品製造業之規定，設置殺菌技術管理人員、殺菌操作人員、密封檢查人員及密封操作人員，以上人員於2015年度安排至衛生單位核可之機構進行罐頭食品專業訓練，以取得訓練合格證書或訓練證明，確保罐頭食品之製程管控符合要求以確保產品品質，罐頭食品產線(玻璃瓶線、康美包線)之相關特定專責人員已完成訓練並取得訓練證明，符合率為100%。

罐頭食品相關教育訓練			廠內狀況
專責人員	低酸性罐頭業者(995)	酸化罐頭(玻璃瓶線+樽芝益)	
殺菌技術管理人員	受訓並領有證書	受訓並領有證書	2015年皆已完成訓練並取得訓練證明
殺菌操作人員	受訓並領有證書	訓練證明	
密封檢查人員	受訓並領有證書	訓練證明	
密封操作人員	受訓並領有證書	訓練證明	

#### 4.5 產品責任

##### 食品/藥品管理系統架構與現況

食品安全問題如今越來越受到廣泛的關注，終端顧客對品質要求的提高使食品供應鏈的從業者均面臨更加嚴格的控制及要求。葡萄王生技通過ISO22000 食品安全衛生管理系統認證、ISO17025 檢測和校正實驗室能力認可準則系統及藥品 PIC/S GMP 系統，其內容包含了製造流程的持續改善、追求卓越品質、符合顧客需求與法令、法規的要求，確保顧客滿意安心。ISO 22000 的驗證導入 HACCP(食品安全管制系統)之管理，並融合 GMP(食品良好作業規範)與 GHP(食品良好衛生規範)的精神及納入供應鏈管理，並且成立食品安全小組、品質衛生管理委員會，進行原材料之源頭管理、製程管制、作業環境之管制等，並預計於2016年平鎮新廠導入 TQF 台灣優良食品，且因應海外市場需求同步導入 NSF GMP 美國國家衛生基金會良好作業規範，如此更使企業能符合法律法規要求，提供客戶更好的保護。被 ISO17025 認證的機構所出版的檢驗報告可通行全世界，給予正式承認組織具有能力執行特定範圍的工作，為對品質管理系統的背書，可以向客戶保證檢驗結果的有效性，全球通行。強化全球食品安全標準的共同要素，提供給客戶安全為主的產品以建立全球市場的信賴。藥品 PIC/S GMP 系統的導入，從製造源頭就啟動原物料管理，於嚴格控管的廠房設施與設備下製造，更嚴格要求製程中環境清潔度與交叉汙染防止措施，以確保產品品質之穩定及安全。

食品安全小組組織架構

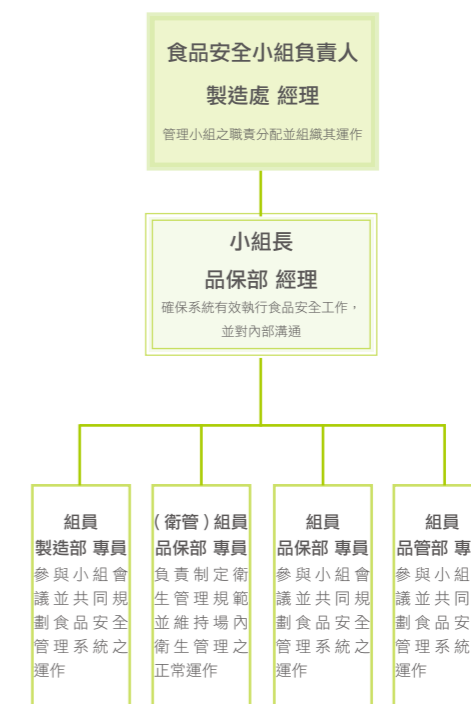

### 食品安全管理系統導入及環境設備衛生要求

葡萄王生技於 2013 年正式導入 ISO 22000 及 HACCP 管理系統，依產線別陸續導入品質管理系統，中壢廠分別於 2014 年取得玻璃瓶線、康美包線之軟、硬體第三方驗證，於 2015 年取得膠囊線、顆粒劑線之軟、硬體第三方驗證，而散劑線亦已於 2015 年符合軟件之要求，將於 2016 年於平鎮新廠導入硬體之驗證。依目前葡萄王生技 5 條生產線來說，已完成 4 條生產線之驗證，硬體達成率為八成，而在取得驗證之產線所生產的產品產值比為 84.4%；然而對於產品安全衛生之要求則採同級嚴格控管，以確保 5 條生產線產出之產品品質安全無虞，在軟體部份 2015 年前生產之既有產品導入 HACCP 計畫書共 69 項，實際完成共 69 件 HACCP 計畫書。

食品安全立基於廠區環境、廠房環境、作業人員管理、機器設備衛生管理、支援系統（水、氣、電）及品保制度之整體維持及不斷自我要求、改進。廠區環境及廠房環境衛生除了符合 GHP 法規之規定進行設置及管理之外，亦進行自主性定期巡檢動作，廠區環境、廠房環境衛生狀況由各產線管理衛生人員進行每日巡檢，而每個月再由經當地衛生局核備之衛生管理人員進行查檢，以確保廠內衛生保持良好狀態；廠房環境依所處作業環境之衛生要求區分為清潔區、準清潔區、一般作業區，除了衛生巡檢之外，定期亦會針對不同作業處室、機台設備、人員手部進行衛生塗抹檢驗，環境落菌檢測、作業中機台設備衛生檢驗、人員手部衛生檢驗每 2 週進行一循環檢測，透過高頻率及多採樣點的方式以確實控管及避免可能造成汙染之危害因子。檢驗結果如有不合格之情形，則立即進行改善、複驗，且年度檢驗之結果亦於品質衛生會議中進行歷年衛生狀況趨勢分析與改進，實際檢測符合率（含改善）可達 100%，期望能逐年維持及進步，提升自我品質。

項目	環境落菌檢測	作業中機台設備 衛生檢驗	人員手部衛生 檢驗
頻率	1 循環 / 每 2 週	1 循環 / 每 2 週	1 循環 / 每 2 週
檢測點 (5 條生產線)	114 個檢測點	60 個檢測點	54 個檢測點

2015 年	各生產線檢測點					
衛生檢驗項目	小容量液劑	大容量液劑	康美包	散劑	膠囊劑	顆粒劑
環境落菌	8 個點	22 個點	12 個點	8 個點	48 個點	16 個點
機台衛生	6+6 個點	6+6 個點	6 個點	6 個點	9+9 個點	6 個點
人員手部衛生	9 個點	9 個點	9 個點	9 個點	9 個點	9 個點
衛生監控及改善 符合率	100%	100%	100%	100%	100%	100%

### 品質檢驗與項目支出

葡萄王生技針對品質檢驗，為自主設置實驗室檢驗，採取三級品質管理，其中包含自主管理、檢驗機構驗證與稽查抽驗，產品在生產過程之各個階段及銷售後，針對原物料、半製品及成品，施以各種檢驗、管制及改善措施，以獲致穩定且滿意之品質水準。從上游端的原物料全項檢驗，到半成品的抽樣分析至末端製品的品質控管與風險評估，皆有詳細且完整的紀錄與報告。除食品法規及藥典上所記載之檢驗項目，若有農藥殘留、重金屬、微生物或其他毒素等污染之虞時，則將該汙染物檢驗項目及規格增列於原料檢驗標準書

上，執行檢驗（或委託認證實驗室檢驗），或由原料廠商提供之 COA 等文件以供證明確認其產品之安全性規定；葡萄王生技在原料檢驗方面採取高標準檢收，部分廠內檢收規格比法規還嚴謹，於 2015 年度原料檢驗與重驗件數共 2492 件，其檢驗不合格退件數共 64 件，不合格退貨率為 2.57%。判定為不合格之原物料將轉移至拒用區管制，待廠商做退貨處理。除此之外，成品檢驗除一般物化性檢驗（如外觀、顆粒、顏色、酸度、pH 值等）與微生物檢驗（如生菌數、大腸桿菌（群）、黴菌和酵母菌、金黃色葡萄球菌等），亦依據法規限定增列重金屬（砷、鉛、鎘、汞）殘留檢驗與塑化劑（九項）殘留檢驗，及時為民眾食品安全把關。且每年至少留一批生產批之樣品，逐年做持續性安定性試驗至該產品效期屆滿為止，用以確保上市期間之產品品質均可在效期內持續穩定的達到有效性及安全性。



	檢測項目	依據
物理項目	外觀、色差、尺寸、重量、廠規 厚度、等	
化學項目	比重、pH、水份、灰份、 酸價、糖度、等	廠規
微生物檢驗	生菌數、大腸桿菌（群）、 黴菌和酵母菌、金黃色葡 萄球菌	食品微生物之檢驗方法 (CNS)
重金屬檢驗	砷、鉛、鎘、汞、 BBP, DBP, DEHP, DNOP, 食品中鄰苯二甲酸酯類塑化劑檢驗方 塑化劑檢驗	部授食字 1031901169 號公告 - 重金屬檢驗方法總則 -103 年 8 月 25 日。
水質檢驗	DINP, DIDP, DMP, DEP, 法 -102 年 03 月 25 日修正 DIBP (九項) pH、濁度、殘氯、導電度、總 硬度、氯鹽、總生菌數、大 腸桿菌	水中總落菌數檢測方法 - 濾膜法 (NIEA E205.57B) 飲用中大腸桿菌群檢測方法 - 多管發酵法 (NIEA E231.53B)

在 2015 年度，葡萄王生技共投入 59.3 百萬元用於食品安全管控費用，其中包含檢驗費用、人力投入、相關耗材、儀器折舊、認證費用等項目支出，約占葡萄王生技 2015 年度營業收入淨額之 0.82%。

### 產品追蹤與管理

葡萄王生技除了自我品質系統提升之要求外，亦著重企業責任及保障消費者食品安全，建立企業內部 ERP 系統及自願性進行追蹤追溯管理機制，目前廠內產品於 2015 年前有生產產品項共 69 支產品，100% 依循廠內產品鑑別與追溯管理程序建置，目前管理情形可涵蓋 5 條生產線所生產之產品，且內部亦每年抽驗產品進行追蹤追溯之演練，以對管理制度進行確認，並且配合政府推動食品雲計畫，自主性逐步導入 FMIS 食品工廠製程管理平台，透過資訊公開透明化賦予消費者「知」的權利 (<http://gkvfms.grapeking.com.tw/FMIS/>)，目前已完成 FMIS 履歷登錄共有 3 支產品，待廠內 ERP 系統可與 FMIS 進行介接，則可順利進行批次性更新。食品雲建入原物料源頭 / 供應商資訊、原物料驗收 / 入庫資訊、製造資訊、成品檢驗資訊、成品放行 / 入庫資訊、出貨資訊、下游 / 物流廠商資訊，用以向上追溯源頭、向下追蹤流向。原物料管理提供原料名稱、批號、進貨日期、有效日期、原產地、檢驗方式、檢驗結果等資訊；製程管理及成品檢驗 / 放行 / 入庫提供領料資訊、生產製造流程、半成品檢驗、成品檢驗、成品入庫等資訊；出貨資訊及下游 / 物流廠商資訊提供產品名稱、批號、出貨日期、有效日期、客戶名稱、物流名稱、商品條碼等資訊，透過各階資料透明化的揭露，提升消費者對產品的認知、確保食用安心。除了企業內部的私有雲及政府推動的公有雲建置之外，亦配合銷售通路需求，導入系統介接技術以避免人力輸入作業負擔，例如：全家便利商店的「全家實在購安心平台」，葡萄王生技在全家便利商店共上架 4 支產品，皆完成平台追蹤追溯之登錄，達成率為 100%。上述食品雲的建置及產品資訊的揭露，有助於企業的生存及進步，輔以外部品質系統認證，揭露永續性資訊而宣揚社會責任的成果，進而提升企業品牌之永續發展。



### 食品安全法規遵循狀況及產品標示

隨著食安事件頻傳、消費者健康意識的抬頭，產品包裝標示的訊息則成為消費者選購的依據，葡萄王生技對於產品包裝標示遵循法規要求，陸續更新、補充包裝食品營養標示、包裝食品過敏原標示、基因改造食品標示、真菌類食品標示、警語標示、食品添加物及一般原料展開標示等，配合法規要求進行包裝標示改版更新，以提供消費者完整正確的資訊，並給予消費者合理的認識和選購產品時不可或缺的訊息。



葡萄王生技產品配合電視購物刊播，在產品的描述部分可能因主持人對產品特性不了解或是業績壓力，時而涉及產品宣稱誇大之情事，於 2015 年共有 5 件接獲衛生局來函通知涉及誇大事件，此 5 件皆屬違反食品安全衛生管理法或健康食品管理法且受實際罰鍰處分，後續則由葡萄王生技營業單位向電視購物台進行產品教育及提醒；另，2015 年接獲有 2 件標示不符之來函，此 2 件分別違反食品安全衛生管理法及健康食品管理法且受實際罰鍰處分且受實際罰鍰處分，經調查 2 件皆為益生菌活菌檢驗方法差異所致，後續廠內於前端製程提高活菌數菌量及每批委外進行菌種鑑定，以避免此類因檢驗差異導致的困擾，以維持產品正面形象。2015 年在藥品部分有 1 件違規事件，該藥品主成分原料為碳酸鎂重質，我司使用領有食品添加物許可證之食品級碳酸鎂重質，非使用經衛福部核發之原料藥許可證之碳酸鎂重質，因此違反藥事法之規定，因此立即依規定進行下架回收銷毀。對該藥品事件，葡萄王內部進行自主全面清查，雖使用食品級原料無安全性之虞，但仍透過強化源頭管理之管控，以消除社會之疑慮。

### 產品使用安全性

另外，在產品安全性中避免產品可能對人身安全、健康、環境以及產品本身帶來的危害，針對食用目的、方式、製造加工方法、流程、最終產品形式及攝食量等因素，透過不斷的驗證審核和控制產品生產流程以確保供應產品的質量和安全，做到讓客戶完全滿意也是我們現在以及未來不斷努力的方向，期盼以此為基礎，一同創造葡萄王生技的成長和茁壯，提供社會大眾更豐富的生命。

### 產品廣告符合衛生法規及社會風俗

葡萄王生技在台深耕 46 年，秉持著「健康專家，照顧全家」擁有廣大消費者的信賴實屬不易，因此在廣告上的宣傳，為使消費者感受到誠實用心的態度，擁有一套內部管理程序，來因應消費者的需求，並且降低觸法之可能，除了設計各產品宣傳 DNA 教育內部相關單位外，每項廣告都會經過下列流程，2015 年共計 6 支商品廣告，百分之百皆遵循此流程，故皆無重大罰則發生。

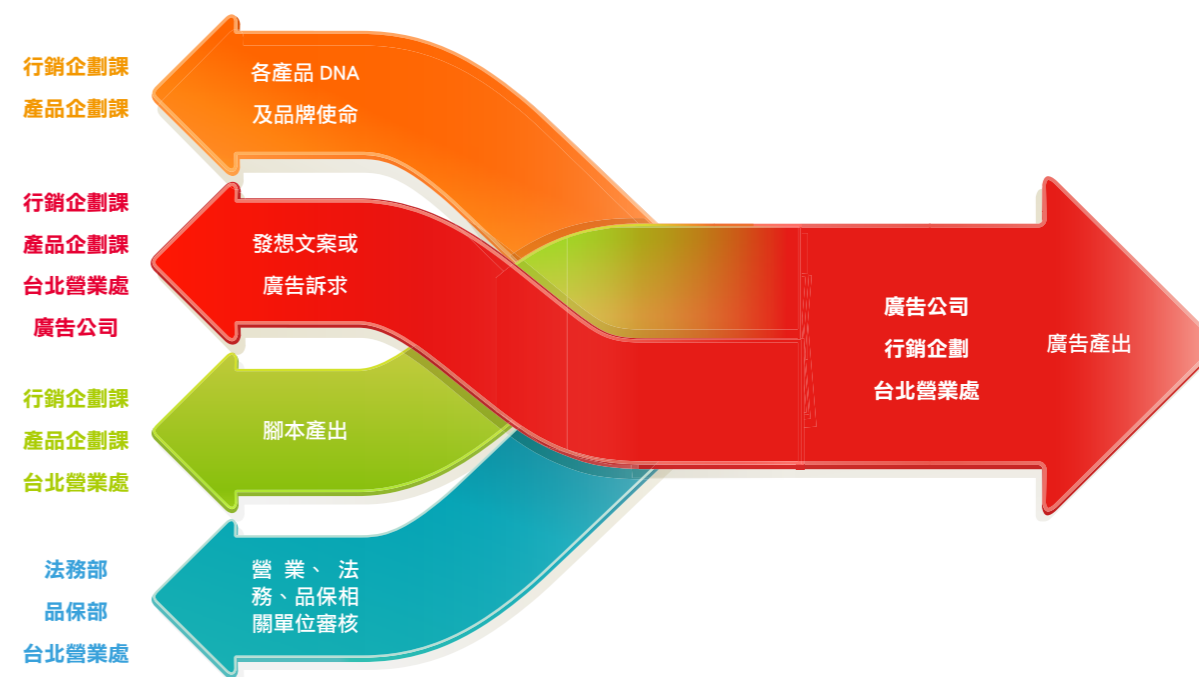

# 研發創新

## 5.1 生物工程中心

生物中心成立於 1991 年，兼具研發及生產功能，研發方面主要為自有素材（關鍵零組件）之開發及應用，近年來積極與國內學術界及研究機構合作，進行產品研發、功能驗證及製程改良。另申請並執行經濟部技術處及工業局之生技相關科專計畫達九件，國科會、農委會與教育部之產學計畫約 20 件，目前已擁有美國一件、中國五件及台灣十四件關於樟芝、香杉芝、乳酸菌、抗生素及猴頭菇之專利權。

生產方面目前擁有一座 2 噸、一座 3 噸、三座 5 噸、一座 10 噸、三座 20 噸、三座 40 噸及一座 50 噸等大型發酵槽，加上百升級小型發酵槽，共有 50 座，合計高達 284 噸的發酵產能，堪稱全台保健食品類第一。2016 年，更於新竹科學園區龍潭場區擴建發酵產能，預計於 2017 年完成。下游製程則有膜濃縮、凍乾機、離心機、低溫流動床乾燥機、壓濾機等，供應葡萄王生技、葡眾企業、上海公司及代工廠商各項保健食品素材原料。1997 年推出的保健食品代表作「靈芝王」以每顆十元的價格，席捲整個靈芝市場。1999 年「樟芝王」上市，除了是全球第一家量產樟芝菌絲體之外，亦成為國內樟芝第一品牌及全球樟芝菌絲體最大生產廠商。2015 年更領先全球成為第一家量產猴頭素 A 之公司，積極開發改善神經退化之保健食品市場。



## 5.2 產品開發

伴隨慢性文明病、少子化社會人口結構逐漸趨向中高齡化等因素，消費者健康意識日益抬頭，對於食品的本質以及飲食對於身體健康的影響更加重視，相關產品的食用營養及其機能性也相對地變得更加重要。

葡萄王生技希望開發出能兼顧適口性及機能性的保健食品，讓消費者能透過保健食品的攝取來額外補充一些不足的營養素以及具有特定功能的機能成分。研發會依據不同族群或營養需求，結合生物中心發酵技術，開發各種功能訴求的產品落實『健康專家，照顧全家』的概念，主要將產品分為五大類：

	漢方保養	健康調節	女性美妍	學齡保健	機能飲品
產品系列	 Antrodia Products 漢方保養系列產品	 Probiotics Products 健康調節系列產品	 Antrodia Products 女性美妍系列產品	 Energy Drink Products 學齡保健系列產品	 Energy Drink Products 機能性飲品系列
說明	以漢方角度開發產品，結合葡萄王生技菌類發酵的專業技術，提供消費者全方位保養的產品	為維持各項生理機能正常，滿足不同年齡及營養需求。如腸道、骨關節、視力及心血管保健都是熱門議題，乳酸菌產品更是老少皆宜	愛美是女人的天性，如何在忙碌的生活中簡單、快速補充所需的營養是女性消費者關心的議題	寶貝的健康成長是家長最大的心願，葡萄王生技針對學齡前兒童所需補充的營養素開發產品	『康貝特，喝了在上！』是葡萄王經典廣告台詞。一系列能量補給飲品，除了能及時補充能量，有多種風味可供選擇
產品舉例	樟芝王 靈芝王 御品雲芝王 黃金蟲草王 人蔘蚬 B 雙層錠 田七靈芝王精華飲	益菌王 LGG 特益菌 優適葉黃素膠囊 Q10 納麴王 益固王	晶透雪亮飲 Q10 蔓越莓 御級珍珠膠原 胺基酸美人	靈芝好寶貝 智力優	康貝特 康貝特 200P PowerBOMB
2015 年新 品開發件數	8 件	15 件	16 件	2 件	1 件

## 5.3 配方設計服務

除了自有產品的研發之外，葡萄王的產品研發團隊也提供 ODM/OEM 服務，可針對客戶需求進行商品與處方之設計，目前主要客戶以國內外各地知名傳銷或連鎖機構為主，近年來更致力於積極開發外銷業務，建立 One-stop service 之代工平台，從上游專利原料進口，乃至跨類別生產線及後端成品包裝，屬一條龍的整合性服務。

葡萄王生技的研發團隊可根據客戶市場規劃之商品需求，提供原料和產品之專業性諮詢，包括量身訂做具創新之配方開發，並以多元化之劑型設計，突顯產品訴求以符合市場需求，此外並嚴格控管原物料及產品之品質規範，確保產品輸出之品質穩定，並隨時提供客戶售後相關諮詢服務，如上市商品之健康營養諮詢，搭配客戶保健食品相關文件之諮詢服務。

ODM/OEM 服務之產品劑型及包裝種類包括：玻璃瓶裝、PKL 康美包 / 鋁箔飲品、鋁箔袋裝（雪花片、粉末、顆粒）、膠囊（粉末、造粒）等。

統整如下圖所示：

### 代工項目與劑型 OEM/ODM Capabilities



生技原料 膠囊 / 軟膠囊 鋁箔袋裝 顆粒 / 粉末造粒 玻璃瓶液劑 PKL 無菌包



## 5.4 素材開發

保健及美容新素材之開發，也是葡萄王生技研發團隊的一大重點，如：保護腎臟功能及抗乾眼症的蟬花菌絲體、富含 Erinacine A 可誘導神經膠細胞產生 NGF (Nerve growth factor) 之猴頭菌絲體、抗氣喘之馬來西亞國寶虎乳靈芝 (Lignosus rhinoceros) 以及產生抗 UV 成分 Ergothionione 的紫丁香菌絲體和生產 Ectoine 的海洋細菌等創新素材。

生物工程中心並接受委託代工，包含：

1. 菇類原料 (如靈芝、姬松茸、樟芝、蟲草、雲芝等)
2. 益生菌 (如球菌、桿菌、雙叉桿菌、酵母菌及酪酸菌等)
3. 動物飼料添加劑 (如酵母菌、根霉菌、枯草桿菌、大腸桿菌、重組蛋白質等)
4. 各種微生物類產品如：生物肥料 (如溶磷菌、固氮菌、堆肥菌)、環保除臭菌、脫硫菌，並提供學研界放大試驗及提供大專院校學生實習機會。

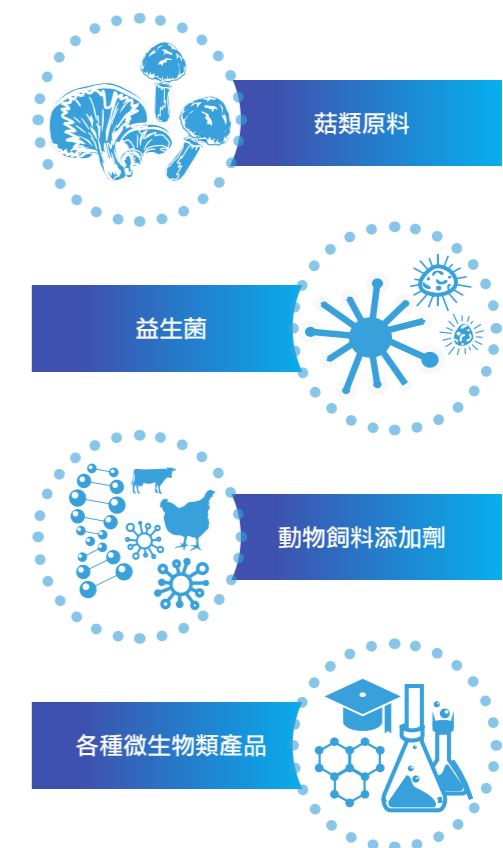

### 5.5 合作協會

參與之協會	管理角色	會員
社團法人台灣國際生命科學會	監事	●
台日商務交流協進會		●
台日產業技術合作促進會		●
台灣保健食品學會	理事	●
台灣食品科學技術學會	理事	●
社團法人台灣牛樟芝產業協會		●
台灣農業化學會	理事	●
中華民國真菌學會		●
中華生化工程學會		●
台灣乳酸菌學會	常務理事	●
植物新藥研發聯盟 -VIP 會員		●
中華生物資源應用協會	理事	●
社團法人台灣檢驗及品保協會 (TTQAA)	理事	●
中華民國產業科技發展協進會		●
中華民國生物產業發展協會		●
台灣傳統暨替代醫學協會		●
台灣醫用營養學會		●
中興大學安全級 / 食品級蛋白生產平台產學技術聯盟		●



### 5.6 專利

	專利名稱	國家	專利號
1	以樟芝菌絲體製備 $\gamma$ -胺基丁酸之方法及含彼之組成物	中華民國	204557
2	樟芝生物活性物質其製備方法及含彼之組成物	中國	198278
3	樟芝生物活性物質其製備方法及含彼之組成物	中華民國	I236480
4	一種可抑制 B 型肝炎抗原之化合物及其醫藥或食品組合物	中華民國	I255712
5	利用原生體融合株生產新型 b- 內酰胺 (b-lactam) 抗生素之方法	美國	US 7241588B2
6	香杉菌絲體生物活性物質其製備方法及含彼之組成物	中華民國	I 287991
7	香杉菌絲體生物活性物質其製備方法及含彼之組成物	中國	397743
8	用以預防及治療 B 型肝炎、酒精性肝損傷及四氯化碳肝損傷之樟芝製劑	中華民國	I 296929
9	以樟芝菌絲體製備環二肽之方法及含彼之組成物	中華民國	I 317758
10	具益生菌之多層微粒結構	中華民國	M393167
11	MCM-LAB 多層包埋乳酸菌微膠囊結構	中華民國	M396123
12	MCM-LAB 多層包埋乳酸菌微膠囊結構	中國	1824941
13	一種抑制血管新生的醫藥組合物及其應用	中國	920175
14	一種樟芝菌絲體的培養方法	中國	915911
15	促進植物生長及抵抗病原菌感染之種子包埋方法及其產物	中華民國	I364254
16	一種樟芝菌絲體之新穎培養方法	中華民國	I365192
17	一種抑制血管新生的醫藥組合物及其應用	中華民國	I369201
18	具神經保護功能之猴頭菇菌絲體的包埋結構	中華民國	M 491474
19	一種具促進肝細胞增生之牛樟芝菌絲體活性物質和蛹蟲草子實體活性物質、製備方法及用途	中華民國	I 465260
20	一種製備具抗 UVA 活性紫丁香菌絲體發酵液之方法	中華民國	I 521059
21	一種用以防止猴頭菇菌絲體發酵過程中產生猴頭素 A 快速降解之培養方法	中華民國	I 516598



樟芝技術專利 - 26th ITEX 國際發明展類別金牌獎



樟芝技術專利 - 30th IPEX 國際發明展金牌獎



樟芝技術專利 - 2015 年台北國際發明暨技術交易展金牌獎



樟芝技術專利 - 2015 年台北國際發明暨技術交易展銅牌獎

### 5.7 重要記事

#### 2014 年度重要記事

- 榮獲第二屆中堅企業獎入圍獎—葡萄王生技股份有限公司
- 榮獲第十一屆國家新創獎 企業組 / 研發技術類—菇菌類健康食品之開發
- 榮獲 SNQ 國家品質標章—營養保健食品類 / 保健食品組—極品樟芝
- 榮獲 SNQ 國家品質標章—營養保健食品類 / 保健食品組—御級膠原 DNA
- 榮獲 SNQ 國家品質標章—營養保健食品類 / 保健食品組—御級薑黃素
- 榮獲 SNQ 國家品質標章—營養保健食品類 / 保健食品組—康貝特大富
- 榮獲 SNQ 國家品質標章—營養保健食品類 / 保健食品組—迪康
- 榮獲 SNQ 國家品質標章—營養保健食品類 / 保健食品組—活逸康
- 榮獲 SNQ 國家品質標章—營養保健食品類 / 保健食品組—葡眾樂優乳酸菌
- 榮獲台灣食品科學技術學會 創新產品金牌獎—葡眾樂優乳酸菌

#### 2015 年度重要記事

- 榮獲美國匹茲堡 30th INPEX 國際發明展 Alternative Medicine/Therapeutic 類別金牌獎
- 榮獲馬來西亞 26th ITEX 國際發明展 Biotechnology, Health & Fitness 發明類別金牌獎
- 榮獲台北 INST 國際發明暨技術交易展發明類別金牌獎
- 榮獲第十二屆國家新創獎 企業新創獎—葡眾活逸康猴頭菇菌絲體顆粒



# 員工關係

## 6.1 人才結構

因應本公司營業規模持續穩定成長，聘僱人員數量亦持續增加，但為響應政府政策活絡國內就業市場，營運迄今我們均以優先聘僱本國人才為原則，結至目前為止，尚未聘僱藍領外籍人士（外勞），公司內部亦依法成立勞資委員會，定期召開會議，確保全體同仁受團體協約保障比例達 100%。目前本公司人員結構如下表所示：

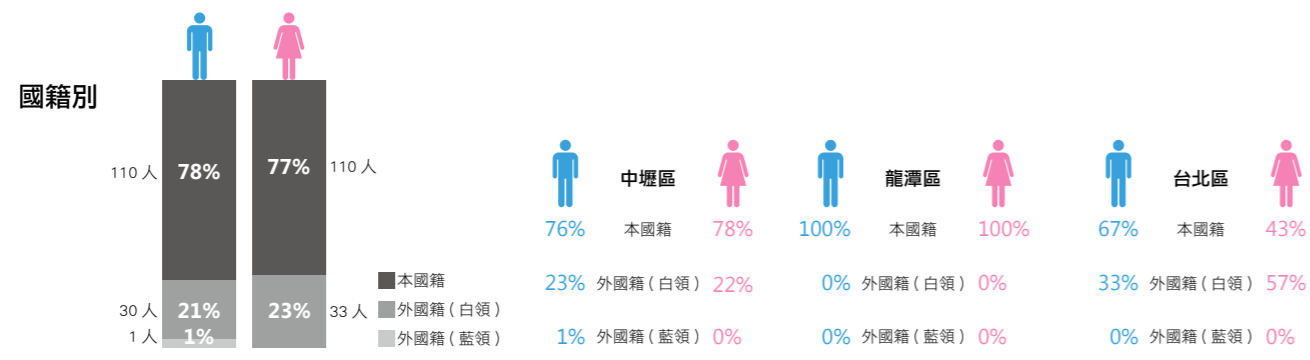
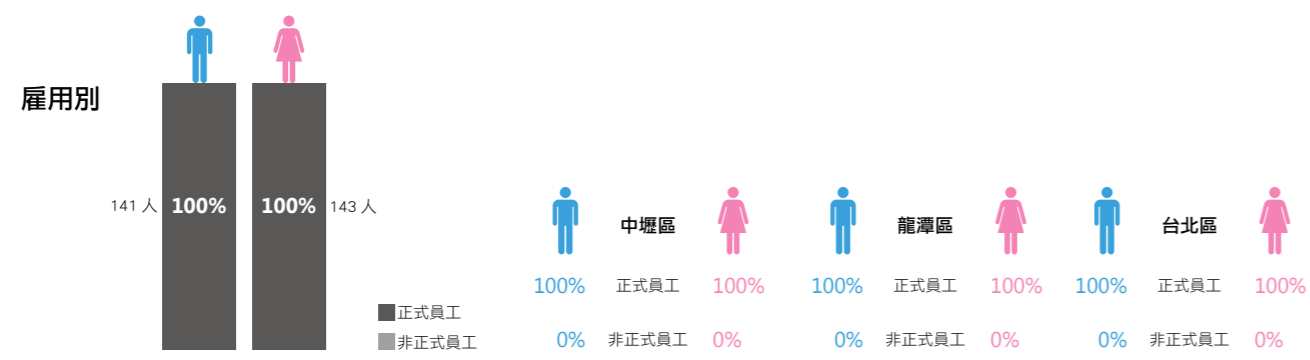
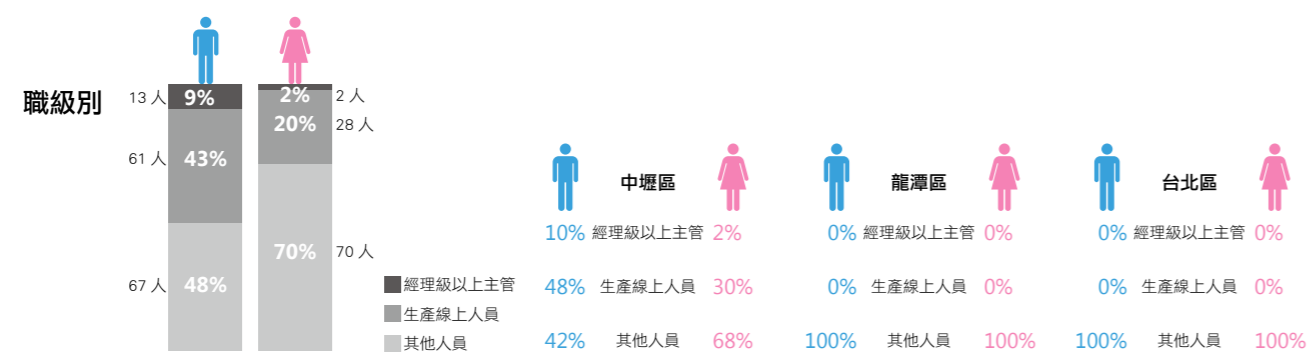

## 人員學歷分配狀況

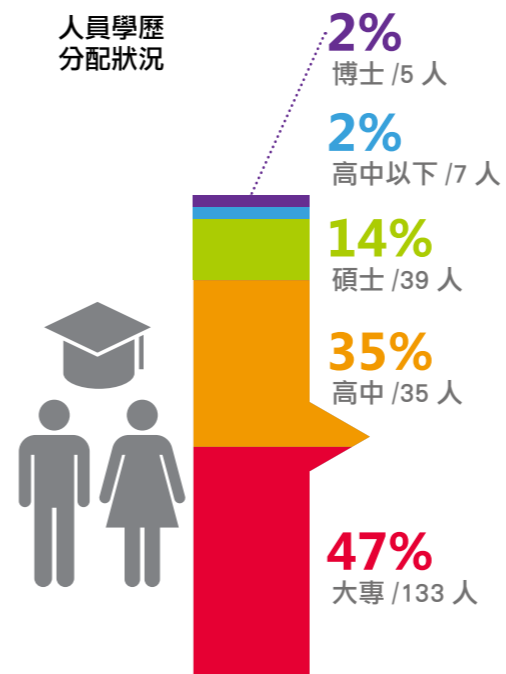

## 人員年齡分配狀況

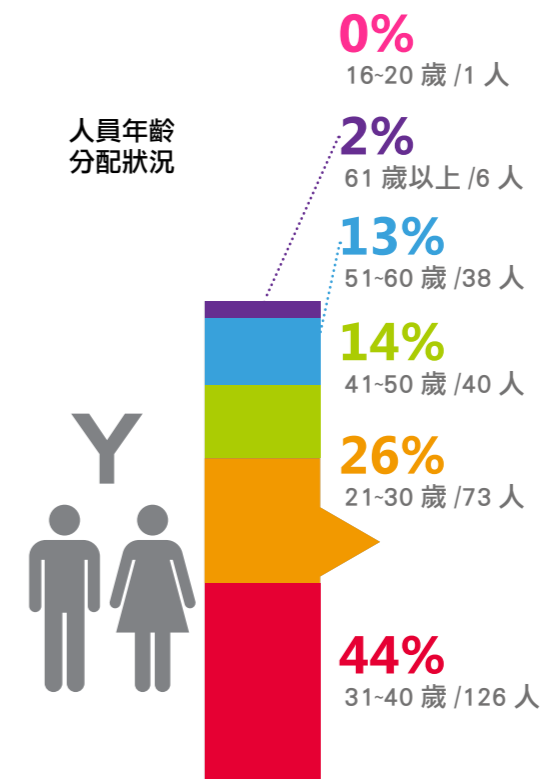

## 6.2 勞資關係

1. 本公司不斷強化人力資源相關領域之發展，首度入榜即榮獲 2013 年 Cheers 雜誌特刊 117 號：『2013 年新世代嚮往企業 TOP100』36 名及『科學領域類』第 2 名之殊榮，近年亦持續獲得 TOP100 的肯定，2016 年更一舉獲得『生技醫療類』的 1 名與『2016 年新世代嚮往企業 TOP100』32 名之榮耀，象徵著我們對於人力資源的重視不僅只是獲得內部認同，外部市場亦同步認同我們的努力
2. 歷年來不論一般人員或管理階層人員，均以經歷、績效、潛力與態度作為選才重點，不論男女均一視同仁，且統一適用相同規章制度與薪酬結構，相關人員分析資料說明如下：

### 新進員工各階層年齡占比

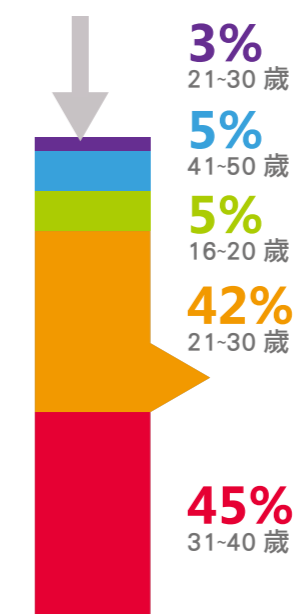

### 離職員工各階層年齡占比

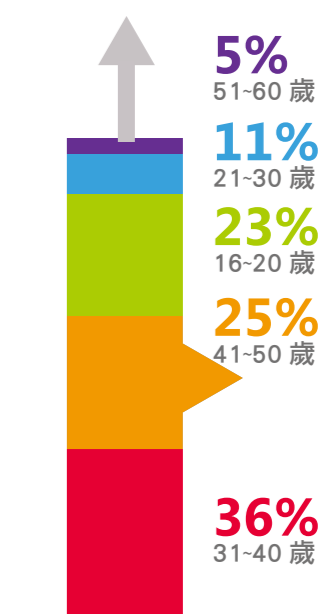



新進 / 離職人員各區男女占比																	
類別	年齡	中壢				龍潭				台北				總合計			
		男		女		男		女		男		女		男		女	
		人數	占比	人數	占比	人數	占比	人數	占比	人數	占比	人數	占比	人數	占比		
新進員工	16歲~20歲	0	0%	0	0%	0	0%	0	0%	0	0%	0	0%	0	0%	0	0%
	21歲~30歲	14	37%	9	60%	2	100%	0	0%	0	0%	1	20%	16	38%	10	50%
	31歲~40歲	19	50%	5	33%	0	0%	0	0%	0	0%	4	80%	19	45%	9	45%
	41歲~50歲	1	3%	0	0%	0	0%	0	0%	2	100%	0	0%	3	7%	0	0%
	51歲~60歲	2	5%	1	7%	0	0%	0	0%	0	0%	0	0%	2	5%	1	5%
	61歲以上	2	5%	0	0%	0	0%	0	0%	0	0%	0	0%	2	5%	0	0%
合計		38		15		2		0		2		5		42		20	
離職員工	16歲~20歲	0	0%	0	0%	0	0%	0	0%	0	0%	0	0%	0	0%	0	0%
	21歲~30歲	4	17%	0	0%	1	100%	0	0%	0	0%	0	0%	5	15%	0	0%
	31歲~40歲	8	35%	4	50%	0	0%	0	0%	2	20%	2	100%	10	29%	6	60%
	41歲~50歲	3	13%	1	13%	0	0%	0	0%	7	70%	0	0%	10	29%	1	10%
	51歲~60歲	6	26%	3	38%	0	0%	0	0%	1	10%	0	0%	7	21%	3	30%
	61歲以上	2	9%	0	0%	0	0%	0	0%	0	0%	0	0%	2	6%	0	0%
合計		23		8		1		0		10		2		34		10	

歷年任用男女比例 (男性 : 女性)			
項目	2013年	2014年	2015年
全體員工男女人數占比	50% : 50%	50% : 50%	50% : 50%
當年度新進男女人數占比	58% : 42%	60% : 40%	68% : 32%
男女任用起薪比 (工作內容相同)	1 : 1	1 : 1	1 : 1
男女投入福利價值比	1 : 1	1 : 1	1 : 1

3. 本公司一切制度均依照政府法令規範執行，舉凡陪產假、育嬰留職停薪、分娩假、生理假等，同仁均可評估自身所需提出申請，公司均依法給假，歷年來相關佐證資料如下：育嬰留職停薪皆為女性員工。

項目	2013年	2014年	2015年
申請陪產假人數	1	8	8
申請分娩假人數	7	5	6
育嬰留職停薪人數	0	1	4
育嬰留職停薪後復職比例	100%	100%	100%
育嬰留職停薪後復職後留任比例	100%	100%	100%

### 2015 育嬰留職情況



## 6.3 薪資福利

### 1. 人力資源發展目標

- (1) 改善人力資源結構，提升人員工作績效
- (2) 透過多元招募管道，有效提升招募速度與降低非必要成本
- (3) 進行人才優劣區隔，激發同仁努力向上鬥志
- (4) 導入績效管理，塑造良性競爭之企業文化
- (5) 提供完善薪酬福利制度，營造同仁幸福感與凝聚向心力

### 2. 導入目標與績效管理制度，有效區分優劣，讓考核更加公平與透明，設定優劣獎金權數，有效激勵同仁，目標與績效管理制度說明如下：

#### (1) 目標設定由上而下逐層展開

年初由總經理室因應公司未來發展，擬定公司年度經營目標，各部門主管依功能別承接所屬部門目標，再由部門內人員依工作職掌承接所屬工作目標。

#### (2) 目標達成由下而上逐層協助

透過個人目標的達成，使各部門得以完成部門目標；透過各部門目標的達成，使公司經營目標得以達成。

#### (3) 雙向溝通，結果互信

年初由主管與部屬透過溝通訂定同仁個人年度目標、年中進行績效追蹤與調整、年終進行績效考核評比；考核結果除連結獎金、酬勞、異動、晉升與調薪外，亦連結教育訓練規劃，於考核過程中，同仁與主管充分溝通，使考核結果更具可信度與完整度。

#### (4) 激勵留才雙管齊下

為達有效留才與激勵獎勵雙重目的，我們於擬定制度時，設計將各項獎勵項目分列於全年共四個時間點，分別為一月發放年終獎金、四月進行異動與調薪、七月發放年中酬勞、十月進行異動與調薪；期許透過制度設計，有效區分優劣，將績效表現與獎勵措施連結，提升公司整體績效表現；將未來潛力與薪資異動連結，激勵同仁努力提升自我價值；各項獎勵項目分別考慮下列重要因素：

- A. 獎金與酬勞：考量同仁年度績效表現與目標達成狀況、公司年度盈餘狀況等因素
- B. 異動與調薪：考量個別同仁目前薪資合理性、績效表現、未來潛力、年度調薪預算、內外部薪資平衡、物價水準等因素

### 3. 本公司每年均編列調整薪資、年中酬勞、年終獎金與其他獎金等之相關預算，並於特定時間發放予同仁，明確擬定相關制度 (包括職等職級暨薪等薪級表、績效考核管理制度、異動管理制度等)，清楚說明調薪、晉升、異動、獎金與酬勞等相關事項，並設定以優於業界之薪酬水準為公司薪資政策，相關佐證資料如下：

### 雙軌福利制度

#### 福委會福利

- 員工旅遊
- 伙食補助
- 特約商店
- 其他福利

#### 公司福利

- 年終獎金
- 員工酬勞
- 團體意外保險
- 員工眷屬保險
- 旅遊平安保險
- 新進人員體檢
- 員工定期體檢
- 年節禮品
- 結婚禮金
- 喪葬奠儀
- 生育禮金
- 住院慰問金
- 生日禮金
- 尾牙活動或禮金
- 提供制服與免費送洗
- 員工購物優惠
- 員工助學獎勵金
- 員工子女獎學金
- 模範員工選拔
- 端午節禮金
- 薪資轉帳優惠
- 員工停車設備
- 健康中心、哺(集)乳室
- 優惠退休方案
- 中秋節禮金

項目	2013年	2014年	2015年
薪資水準	薪資水準 >1.5	薪資水準 >1.5	薪資水準 >1.5
調薪月份與次數	每年 1 月份調薪	每年 4 月份或 10 月份擇一調薪	
年終獎金	年初發放		
員工酬勞	年中發放		
平均年薪	平均年薪均達 20 個月以上		
禮金與禮品	春節 / 勞動 / 端午 / 中元 / 中秋 / 生日發放禮品或禮金		
備註	薪資水準 = 員工平均薪資 ÷ 該業別平均薪資		

#### 本公司與業界年薪金額比較



#### 本公司與業界年薪高低人數占比



#### 4. 退休制度與其實施情形

本公司已訂定符合勞基法之員工退休辦法，並按勞工退休準備金提撥及管理辦法之規定，逐月提撥專款，以專戶存儲運用。凡同仁服務年滿 15 年以上且年齡 55 歲者、服務年滿 25 年以上者、服務年滿 10 年以上且年齡 60 歲者得自請退休，公司得按其工作年資每滿 1 年給予 2 個基數，但超過 15 年之工作年資後，每滿 1 年給予 1 個基數，最高總數給予 45 個基數為限，未滿半年者以半年計，滿半年者以 1 年計。

#### 同仁家庭日

自 2014 年第一次舉辦同仁家庭日後，葡萄王生技就預計每年皆舉辦同仁家庭日，2015 年度的家庭日亦於 10 月 17 日（週六）舉辦，家庭日特地選定了上班日來舉辦鼓勵同仁參加，同時也邀請同仁的家屬一起參加同樂，希望透過這一天，使公司的同仁有機 會認識彼此，也認識彼此的家人；此外，同仁家庭日更安排許多團隊競賽活動，透過分組競賽使同仁們更有向心力，當然也提供闖關活動、親子活動、園遊券、舞台活動、甚至邀請藝人演唱等，讓同仁的家屬一同參與，為的就是強化公司與員工、員工與家屬之間的溝通與交流，使關係更加融洽和諧，共同成為葡萄王生技大家庭的一員。而慈善義賣活動的推行，也是家庭日的一大重點，我們希望能貫徹葡萄王生技的企業社會責任理念「付出，成就美好社會」，讓每一個人都能參與社會公益，因此邀請了多家慈善團體擺設攤位進行義賣，鼓勵同仁響應活動，當天參與度相當高，同仁也願意去購買義賣品，來幫助這些慈善團體，反應相當熱烈。

往後，期望透過一年一度的活動，除了把彼此的關係緊密連結，以及響應公益之外，並讓同仁在工作之餘，可以多陪伴家庭，進而讓同仁及其家屬能夠在工作與生活之間達成平衡。



#### 6.4 以人為本

在 46 年的歲月中，葡萄王生技曾經多次營運上的起伏，但始終屹立不搖的重要原因，就在於本公司擁有一群向心力與敬業度極高的團隊。這群夥伴，是公司無法取代的人力資本，讓我們在面對外部環境劇烈變化時，總是能將內部優勢轉化為營運的動力，克服所有困難。本公司亦非常重視同仁的職涯發展，鼓勵參加各式學習機會，員工也樂於將所學知識反饋公司，組織內形成良性學習循環。我們將教育訓練視為成本最低、效益最大的投資，而非將訓練視為一種費用，相關說明如下：

##### 1. 訓練規劃

依據公司的使命（公司的靈魂）、願景（公司的階段性目標）與核心價值（共同的行為價值），擬定公司策略規劃與發展目標，透過 Gap（現況缺口）分析方法，確認公司訓練需求並擬定訓練目標與計畫

##### 2. 訓練目標

- (1) 工作目標（知識技能能力）
- (2) 職能目標（內潛態度行為）
- (3) 績效目標（績效能力缺口）
- (4) 個人發展（職涯發展規劃）

##### 3. 訓練類別

- (1) 因應訓練場所區分為內訓與外訓兩種
- (2) 因應訓練性質區分為管理課程、專業課程與通識課程三種

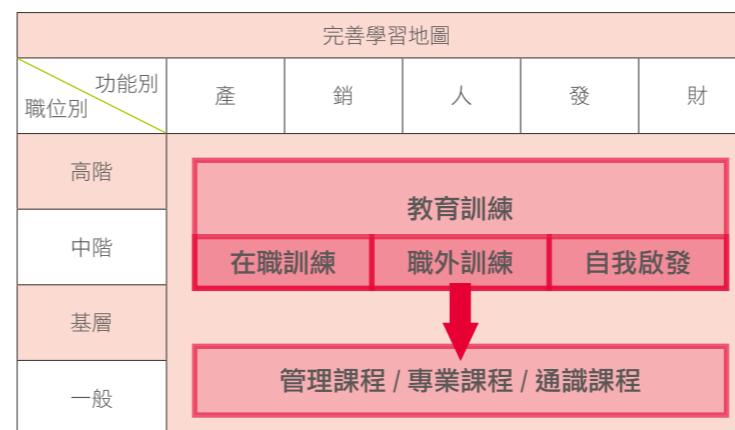

#### 4. 雙軌制度

我們將人才區分為兩大類別，第一類為管理人才，第二類為專業人才，不同的人才可朝不同的雙軌學習，使得所有人員均能達到學以致用。具體說明如下：

##### (1) 發展公司的學習地圖

針對各功能別（產、銷、人、發、財）的每一個職位，設定所需具備之專業能力與各項職能，比對現有人員的發展階段，找出人員所缺乏與需補強之能力予以教育與培訓

##### (2) 發展個人的學習旅程

結合公司的發展方向與每位同仁的職涯展望，規劃與安排每位的同仁學習之旅，使同仁的志向與本公司的成長從無交集的平行線，轉變成為有交集的且方向一致的重疊線

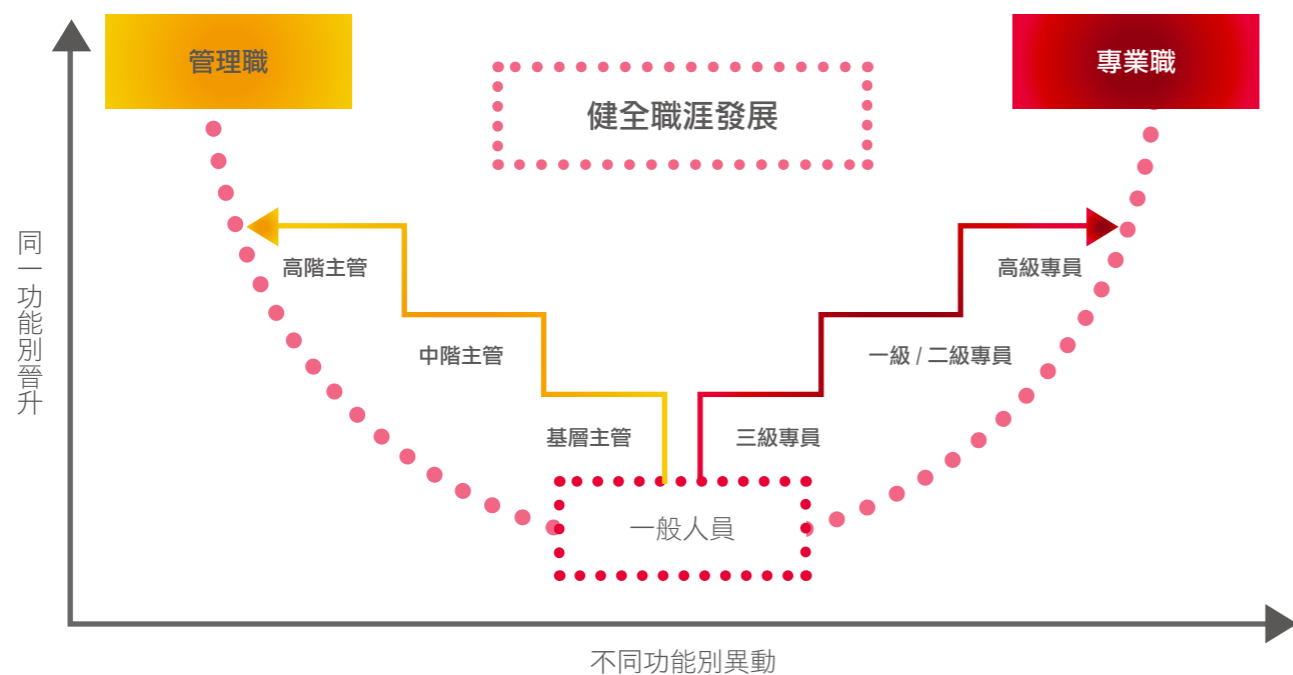

項目	員工類別	中壢區		龍潭區		台北區		各地區總合計		各項目總合計	
		男性	女性	男性	女性	男性	女性	男性	女性	男性	女性
年度訓練總時數	經理級以上主管	216	110	0	0	43	0	259	110	3156.5	2811.5
	生產線上人員	1218.5	191	0	0	0	0	1218.5	191		
	其他人員	1542	2423.5	61	12.5	76	74.5	1679	2510.5		
年度訓練總人次	經理級以上主管	53	22	0	0	7	0	60	22	782	767
	生產線上人員	320	111	0	0	0	0	320	111		
	其他人員	339	602	22	5	41	27	402	634		
年度訓練普及率	經理級以上主管	62%	100%	0%	0%	0%	0%	69%	100%	85%	76%
	生產線上人員	100%	93%	0%	0%	0%	0%	100%	93%		
	其他人員	100%	88%	45%	33%	67%	86%	90%	86%		
年度訓練平均時數	經理級以上主管	16.6	36.7	0.0	0.0	0.0	0.0	19.9	36.7	22.39	19.66
	生產線上人員	20.0	4.8	0.0	0.0	0.0	0.0	20.0	4.8		
	其他人員	29.1	26.9	5.5	4.2	25.3	10.6	25.1	25.1		

項目	年度		
	2013 年度	2014 年度	2015 年度
平均每月外訓時數	191	139	210
平均每月內訓時數	204	289	287
平均每月外訓人次	17	13	17
平均每月內訓人次	105	100	112
年度訓練總時數	4741	5137	5968
年度訓練總人次	1461	1353	1549
年度訓練普及率 (%)	98%	100%	90%

### 年度訓練人次兩性占比



### 年度訓練時數兩性占比



## 6.5 用人唯才

### 1. 招募管道

一般招募管道透過人力銀行、獵才公司、大型徵才、就業服務站等方式，本公司除了有效善用前述管道外，更加重視下面四種管道：

#### (1) 產學攜手合作

長期與全國各大專院校配合，進行產學攜手實習合作，協助在學中的青年學子培養其專業知識，並從中尋覓與公司契合度高、最適合且具發展性的人才，成為我們團隊的重要夥伴。

#### (2) 公司內部招募

當本公司有職缺時，我們不僅僅透過外部招募管道，亦同步啟動內部招募作業，開放內部同仁進行職務或職位異動申請，結合同仁職涯發展，讓同仁有機會朝自我興趣發展，增加個人工作深度與廣度，除可鼓勵同仁成長外，也因此達到留才效果，因為一般組織均較扁平，人才流失往往是無往上發展空間，透過內部招募，可讓人才有橫向發展空間。

#### (3) 公司同仁介紹

透過內部同仁介紹者大多具有一定品質，因此鼓勵同仁介紹並搭配公平一致的招募甄選流程進行篩選，有效發揮同仁介紹的效果。

#### (4) 主動搜尋人才

一般公司均等待外部人員主動應徵，但本公司鼓勵人資人員可以直接主動出擊，搜尋符合公司所要之人才條件，不分產業、不分背景，只要是優秀且適合的人才，我們都希望能延攬進入本公司。

### 2. 留才制度

#### (1) 從招募就開始留才

A. 確認求職動機與目的：(例如產業前景、公司品牌...)

了解為何應徵本職缺

B. 確認需求與激勵方式：(成就感、挑戰、福利、薪資、休假...)

知悉應徵者的 need 與 want，確認與我們內部所提供之條件是否相符，不同需求提供不同配套

C. 告知工作內容與要求：(right person & right job)

明確知悉正確工作內容與工作要求，避免誤解

D. 說明短中長期間規劃：

了解應徵者短中長期生涯規劃，確認與公司規劃是否符合

E. 公司發展方向與規劃：

告知本公司未來發展方向，確認與應徵者規劃是否符合

F. 是否具備關鍵的職能：

透過面談與測驗，了解其是否具備我們所需關鍵職能，包括正向思考、積極態度、勇於承擔、具正向感染力等關鍵職能

G. 文化與價值觀的謀合：

透過面談了解應徵者和我們的文化與價值觀是否符合

#### (2) 從到職第一天就開始留才

##### A. 主動觀察員工發展與表現

透過績效與目標管理，主管與新進同仁充分溝通後擬定工作目標與衡量標準，依各項目標之達成狀況公平合理的評估同仁表現，讓同仁清楚知道自己的優點與缺點，針對同仁的缺點適時提供協助(例如培訓、輔導)，並且充分發揮同仁優點

##### B. 協助新人度過關鍵 90 天

為縮短新進人員與本公司內部環境與文化之磨合期，人資單位均定期進行新人面談，透過新人面談達到下列三大好處：

(a) 了解與關心同仁適應狀況，必要時提供適當的協助

(b) 知悉新進同仁對於公司的改善建議

(c) 作為未來離職或留任的重要參考依據

(3) 維持適當的新進率、離職率

本公司提供員工良好發揮空間與職涯規劃，故公司內部一直具有合理、正常的離職率，近年離職率說明如下：

項目	2013 年	2014 年	2015 年
新進率	21.0%	16.0%	20.4%
離職率	8.24%	5.51%	7.75%
備註：離職率 = 【當年度總離職人數】 / 【(期初人數 + 期末人數) / 2】			

3. 本公司對於求職者或受僱者之招募、甄試、任用、分發、配置、考績或升遷等，均不因種族、階級、語言、思想、宗教、黨派、籍貫、出生地、性別、性傾向、年齡、婚姻、容貌、五官、身心障礙或勞方代表等身分因素予以歧視，而有差別待遇，且均依照法令任用一定比例之身心障礙者，另外也提供工作機會給位於公司附近之真善美社會福利基金會的憨兒，進行長期合作

**6.6 多元溝通**

1. 為提供內、外部人員另一反應意見之管道，以杜絕不合法、不道德等違反政府法令與公司規範之情形發生，本公司提供多元且暢通的檢舉與申訴管道，任何人均可透過下列管道進行檢舉或申訴：

- (1) 檢舉與申訴電話專線
- (2) 檢舉與申訴意見箱
- (3) 檢舉與申訴信箱 (e-mail)

2. 職場性騷擾是我們絕對不允許發生的事項，所以本公司規定中明定性騷擾相關防治措施與規範，並固定公開張貼於公布欄上，若發生類似事件，均可透過性騷擾申訴箱進行申訴，所幸截至目前為止，公司都尚未沒有發生類似性騷擾申訴案件。

3. 本公司依法定期召開勞資會議，充分針對勞資雙方意見進行協商，因勞方代表均由全體勞方共同選舉當選，2015 年更增加勞資雙方人數 (由勞資代表各五人，調整為勞資代表各六人)，確保可聆聽來自本公司各個不同的功能單位 (產、銷、人、發、財) 的聲音與意見。

4. 為有效落實公司精神總指標『科技、健康、希望』，本公司內部明文公告宣導，希望同仁晚間七點以後盡量不要單獨留任公司，除可避免過勞降低工安事件發生率外，亦可達工作生活平衡之目標。為此，本公司均定期針對各部門之工時狀況進行追蹤，確保符合法令之規範與避免發生強迫勞動之情形。

5. 本公司長期以來均秉持合法、合理之公司治理原則，近年來均無發生重大勞資相關違規事件，2015 年度曾有遭受政府裁罰本公司違反勞動基準法第 24 條之單一事件，公司亦立即宣導與改善，確保不再發生類似情形。

**6.7 職業安全**

勞工之安全與衛生是保障勞工生存權與工作權之基礎，亦是確保人力資源穩定供需、社會安定與經濟發展的基石。面對近年來層出不窮之職業災害事件，不僅對勞工造成傷害，也造成事業單位的損失，對於勞資關係之和諧、企業之永續發展及投資意願均有所打擊，針對勞工安全之維護，一直是本公司之重點。

一、勞工安全教育訓練

為防止職業災害發生及保護員工生命安全，葡萄王生技定期追蹤、執行法定的勞工安全衛生在職教育訓練，確保各操作人員、作業主管的在職訓練時數符合政府法規規範，當然也自行派員進行勞工安全相關訓練，以瞭解業界最新的勞工安全相關新知。

近年勞工安全訓練時數統計如下圖



勞工安全——人次



二、提供員工安全與衛生之工作環境

(1) 依據職業安全衛生法規定，定期辦理年度風險評估、定期環境檢測及勞工安全衛生委員會。

類別	說明
風險評估 (每年)	依據「職安衛生法規」，每年度各單位均會依作業過程中例行性與非例行性的活動，可能產生的風險，依安全危害程度、影響範圍、發生頻率等綜合評估，進而評定風險高低進行分級管控，以滿足持續改善之目的。
環境檢測 (每半年)	依據「職安衛生法規」規定，每半年度針對廠區內部環境，進行相關環境檢測，持續針對廠區內環境進行檢測及改善。
職業安全衛生委員會 (每季)	<p>每季定期召開職業安全衛生委員會會議，討論下列事項：</p> <ol style="list-style-type: none"> <li>對雇主擬訂之勞工安全衛生政策提出建議</li> <li>協調、建議勞工安全衛生管理計畫</li> <li>審議安全、衛生教育訓練實施計畫</li> <li>審議作業環境測定結果應採取之對策</li> <li>審議健康管理及健康促進事項</li> <li>審議各項安全衛生提案</li> <li>審議事業單位自動檢查及安全衛生稽核事項</li> <li>審議機械、設備或原料、材料危害之預防措施</li> <li>審議職業災害調查報告</li> <li>考核現場安全衛生管理績效</li> <li>審議承攬業務安全衛生管理事項</li> <li>其他有關勞工安全衛生管理事項</li> </ol>

(2) 緊急應變：

因本公司為食品產業，依據風險評估結果及配合消防法規規定，每半年度進行相關消防訓練，每年度進行公共建築物安全檢查及消防檢查，保障公司內部消防及逃生器材之完善，以維護公司人員財產安全。



(3) 員工安全、健康管理：

I. 局限空間：針對發酵槽等局限空間清潔保養訂定『局限空間作業管理辦法』，要求進行作業時須配戴氧氣偵測器材、防墜器材及安全帽等個人安全器具後，方可進行作業。

II. 化學品及毒化物：針對研發、品檢使用之化學品及毒化物管理均依據「職安衛生法規」及「環保法規」之要求進行管理 (原液、廢液防洩漏存放、進出登記、使用登記、定期申報作業及定期 SDS 更新)。

III. 健康管理：依據『員工健康檢查作業規範』及法規規定，每年度均針對噪音、化學品使用人員及接觸產品人員進行特殊作業及供膳體檢，每 3-5 年依據員工年齡進行一般健康體檢，未來將朝向每年均針對全場員工健檢之目標邁進。

針對廠區為預防及處理廠內意外狀況，廠區內目前設有合格護理人員乙員，護理推車乙台，健康管理中心乙間，急救箱各生產單位均配置乙盒及 AED 設備乙台可供緊急狀況使用 (位置於大門入口處)。

IV. 教育訓練：為避免職業災害發生，提高勞工意識風險，本公司對於新進員工、舊有員工均定期或不定期進行教育訓練。

V. 職業災害：本公司 2013-2015 年度均無重大之災案件發生。

健檢人數



## 社會共榮

對於社會，葡萄王生技承諾除妥善發揮本身擁有的先進生物科學技術，不斷研發與創造提供有益社會人群的產品外，亦提供社會弱勢族群財務與學習上的捐助與支援，並期許以拋磚引玉的方式，透過各種公益活動的舉辦與參與，連結內部同仁到整個社會，讓更多人關注社會公益並且投入其中。

### 7.1 產學合作

#### 培育人才

積極提供各大專院校校外教學以及寒暑假及學期中實習機會，為近三年為例，廠內實習共計 208 人次，除提昇公司的無形資產及將經驗傳承給年輕學子和產業接軌，並從中為公司篩選新血，募集優秀員工，目前已有十位實習生畢業後錄取成為正式員工。

#### 實習生來廠實習統計

年度	寒假	暑假	學期中
2015 年	30 人	48 人	8 人
2014 年	24 人	41 人	4 人
2013 年	16 人	37 人	-

#### 2015 年寒假實習生



#### 2015 年暑假實習生



葡萄王生技發酵技術美譽全台，秉持經驗傳承理念，廣開大門，為各大專院校各系相關系所學生校外教學參觀生技產業首選之一，學習理論知識與

實際應用關係與連結，達到學以致用的目的。以近三年為例，訪廠參觀達 110 場，總人數達 4418 人次。

#### 生技產業學術交流

積極推動學界與產業界合作，將公司新產品及素材與全國各大專院校教師各研究專長進行連結，提升公司研發能量，驗證產品功效，加速產業升級與大專院校研發成果產業化、市場化。2015 年共 16 件委託案。近三年，公司自費與大專院校簽訂產學合作總金額超過 7000 萬元。

除此之外，葡萄王生技與中興大學簽訂安全級 / 食品級蛋白生產平台產學技術聯盟，並與交通大學簽訂「生技及醫藥服務平台於生技產品開發」產學小聯盟，及弘光科技大學產學合作備忘錄，為共同推動國家生技產業蓬勃發展貢獻一份心力。

行政院經濟部為輔導產業界，每年接受大型專案計畫申請，10 多年來葡萄王生技申請並完成總共 9 項專案計畫，與學界多家科技院校合作結盟共同執行多項新品開發及功效性試驗，總經費高達一億四千六百萬元，成果產出豐碩。

連續多年受邀至各產、官、學術單位演講，其中赴大學演講場次累積超過百系，傳承 20 餘年來生物技術與產業發展經驗予莘莘學子，進行世代傳承、產業發展經驗分享與交流，開啟產官學各界在研發、檢驗與規範之新藍海。近三年共獲邀至大專院校演講 128 場。另參與碩博士論文口試超過 100 位，參與課程規劃或系務發展十系以上，大學評鑑十系以上。

葡萄王生技研發成果豐碩，並將成果發表於期刊論文及研討會論文，以 2015 年為例，期刊論文 13 篇，研討會論文 23 篇。

葡萄王生技以發酵著名，廠內擁有各次槽體共 50 座，對外接受學界及業界的委託放大量產測試服務，提供產業界與學術界對於產品發酵量化及客製化發酵試驗等量化平台服務，其中學界有 20 系，加速學界與產業界連結，並提升學界研發成果產業化與業界量化的速度，以提升國際競爭力。

### 7.2 攜手學界

#### 急難救助

葡萄王生技自 2007 年起，每年固定捐贈附近國中小學急難救助金，2013 年起更進一步陪同學校做家庭訪視，實際確認清寒學童的需求，並請學校依據需求給予幫助，此外還舉辦「願望清單活動」，在聖誕節達成清寒學童的願望，2015 年也持續捐贈給國中小學並舉辦「願望清單活動」，本公司致力於幫助清寒學童接受教育，不受外在因素影響學業，並期望所有的付出皆能真正幫助到清寒學童。

偏鄉地區的原住民學童們亦為葡萄王生技努力的方向，2013 年捐贈台灣原住民族原始之美發展協會資金、公司產品，用以執行「愛台灣同胞們站出來計劃」，主要在重建學童的教育輔導工作上，不讓教育因地區而有所差異。

#### 贊助社團

人才培育不僅在於學業上，葡萄王生技同樣重視學童的社團活動，鼓勵學童在學業之外有所成長，達到多元發展，故 2013 年起贊助平鎮國中管樂社團、武術社團的社團經費，協助社團營運，為學童提供更好的資源，在多元人才發展上不遺餘力，當然 2015 年葡萄王生技亦持續贊助平鎮國中管樂社團、武術社團。



#### 葡萄王獎學金

為鼓勵優秀青年努力向學，無後顧之憂，葡萄王生技自 2014 年起設立國高中獎學金，以獎勵認真向學的清寒學子，並鼓勵其持續精進學業，2015 年葡萄王生技同樣贊助 3 名清寒學子；未來葡萄王生技將擴大設立大專生獎學金，讓人才培育不受環境因素所設限，為社會盡一份心力。

### 7.3 關懷弱勢

#### 弱勢體驗

葡萄王生技在實際拜訪過學校後，發現部分弱勢學童的家庭無力支費學雜費用，更沒辦法讓弱勢學童擁有一般小孩習以為常的生活，因此葡萄王生技除了捐贈急難救助金外，2014年起特規劃「小葡萄一日遊」系列體驗活動，在兒童節前夕舉辦活動，2015年也帶弱勢學童至外地體驗鄉村生活，使弱勢學童有機會體驗到不同的生活，並激起他們對未來之希望，葡萄王生技不願讓差別發生在孩童身上。

#### 育幼院陪伴

體惠育幼院是位在台北天母的私立育幼院，因為注重院生的體驗教育，主張做中學加上反思，所以每年都會運用暑假舉辦戶外冒險體驗營隊，讓院生們學會自立，而在2015年，葡萄王生技的同仁自主提議擔任企業志工，協助「體惠騎跡—單車環島悠遊行」活動，陪伴院生們達成環島冒險，公司更同意提供一半的彈性補休時數來鼓勵同仁，此後葡萄王生技也持續舉辦農場一日遊，以及電影欣賞等活動來陪伴體惠的院生們，透過公司帶頭舉辦活動，讓更多同仁願意擔任志工，付出行動。

#### 憨兒教室

葡萄王生技鼓勵同仁身體力行志願服務，不僅運用上班時間帶領同仁實行公益理念，更期許透過服務真善美社會福利基金會的憨兒們，使雙方互相學習，讓同仁認識憨兒，憨兒也有所學習，故葡萄王生技從2013年起，陸續舉辦「憨兒教室」系列活動，2013年帶領同仁至基金會與憨兒共同製作彩繪蛋糕，2014年的手工義賣玫瑰花、獨特盆栽，2015年除舉辦木板花園活動，更帶老憨兒一同到宜蘭來趟懷舊之旅，以培養同仁志願服務意願，並達到社區關懷。



公益健檢

歷年葡萄王生技皆提供場地給振興里，2015年亦提供場地，讓里民做身體健康檢查，過去在2014年度更擴大舉辦「公益樂桃荷 銀髮園藝體驗」活動與健康檢查結合，不但讓里民增進健康知識，更透過園藝活動進行，增進里民關係，也引領長輩體驗園藝治療，使長輩增加成就感、責任感，並促進身心健康，以達成葡萄王生技敦親睦鄰之責任。

#### 狗園送養

葡萄王生技期望能以多元的面向去照顧更多的族群，故從2013年起接觸流浪狗議題，協助位在八里的春見八里狗園建立安全、舒適的狗園，以作為流浪狗的暫時居所，並幫助狗園推廣流浪狗認養，以及宣傳「以認養代替購買」之理念，另外也透過公司內部募集禦寒物資，提供給狗園度過寒冷的冬天，2015年也持續投入，積極朝向永續環境與社會公益範疇邁進，實現企業社會責任。



### 7.4 推廣公益

#### 活力種子集點活動

為使同仁在工作、生活中取得平衡，葡萄王生技自2014年起開始推行「活力種子集點活動」，並納入公司之年度目標，同仁可透過參與多元的生活體驗，如運動比賽、藝文活動、公益活動、捐血活動、慈善捐贈等，兌換公司發行的「CSR點數」，公司並於每半年獎勵集點優異者。

2015年延續「活力種子集點活動」，除修改原本的項目，亦新增同仁建議的項目，如：騎自行車、進修課程、閱讀心得等，讓活動設計更貼切同仁生活，此外2015年又持續導入「愛地球，別破氣」計畫，並推行「綠點數」集點活動，鼓勵同仁響應環境保護，「活力種子集點活動」是葡萄王生技為使同仁在工作與生活中達到平衡所做的努力，希望同仁除工作外，也能豐富個人生活，當然也同時為社會付出。

項目	活動方式	點數	活動方式	點數
公益活動	參加公益活動	1	參加公益活動	1
運動比賽	參加運動比賽	2	參加運動比賽	2
藝文活動	參加藝文活動	1	參加藝文活動	1
捐血活動	參加捐血活動	5	參加捐血活動	5
慈善捐贈	參加慈善捐贈	1	參加慈善捐贈	1

2015 [活力種子集點] CSR集點手冊

姓名: \_\_\_\_\_ 工號: \_\_\_\_\_

#### 愛心大風吹

為推行全員環保及公益的理念，葡萄王生技於2015年舉辦愛心大風吹活動，回收同仁們家中堪用物品，透過志工整理後，再捐贈給有需求單位，共計舉辦4場次活動，參與人次達213人次，累計456項物資，其中一場次更響應同仁提出的「舊鞋救命」活動，捐贈舊鞋、衣物給位於非洲的孩童們，透過實際的付出，讓全體同仁響應環保，兼做公益。

#### 葡益志工隊

葡萄王生技為推動社會公益，於2013年成立葡益志工隊，號召有志同仁共同參與志工活動，此外，公司為鼓勵更多同仁參與社會公益，不但運用上班時間舉辦志工活動，還提供彈性補休時數給在非上班時間也願意參與志工活動的同仁。

葡益志工隊從成立以來，公益活動的參與人次不斷增加，從2013年的336人次到2015年826人次，服務時數也從2013年的142小時成長為2015年的300小時，除感謝同仁的熱心參與，更顯示出公司投入人力在社會公益上所作的努力，並期望在未來葡萄王生技能帶領更多同仁一起「付出，成就美好社會」。

	CSR經費	參與人次	服務時數 (hr)
2013年	\$1,040,461	336	142
2014年	\$2,413,356	864	231
2015年	\$2,757,834	826	300
累計	\$6,211,651	2026	673

### 7.5 當地社區

葡萄王生技在當地已設立47年之久，除了創造當地的就業機會以外，也致力於共榮當地社區，47年內與當地社區合作大大小小無數的活動，其中如：提供場地及禮品給社區里民辦理體檢活動、贊助社區里長舉辦里內的節慶活動、重點年節提供禮品給與工廠週邊鄰里共享...等，都是葡萄王生技每年積極參與當地社區的互動，除此之外，對於社區內所欠缺的軟硬體設施，葡萄王生技也不遺餘力的貢獻於社區中，如：定期提撥經費給與社區建置及維護安全監視系統、贊助社區清潔志工活動、認養社區內公共的設施及捐贈公共設備（救護車）等，也都是這些年不斷努力、積極投入在地社區的成果之一；另外，葡萄王生技所重視的不僅只有對社區的幫助，對於里民反應工廠所帶來的影響，里民都可以直接至警衛室或透過電話方式來反應，當我們收到反應後，便即刻派員至現場了解狀況並盡速的改善問題，以降低里民的生活困擾。



# 綠色環境

## 8.1 環境政策

### 綠色經營，環境永續

透過本公司的產品來照顧消費者的身心健康，一直為本公司發展產品的理念，而近年來環境責任意識的提高，也使得本公司更加地瞭解本公司的環境保護責任，所以本公司希望將綠色經營的理念導入為企業發展的目標，來達到企業及環境永續之目的。

也就是將節約資源、簡化日常運作流程、減少不必要浪費並提升效能融入本公司的生產及作業內容，如：

- (1) 發展企業資源規劃系統：減少公司總用紙量
- (2) 資源分類：分為紙類、玻璃、金屬、寶特瓶等分類，提高資源回收利用。
- (3) 廢污水再利用：將廠區內使用過之乾淨水源，使用於非製程及非接觸人員之用水。
- (4) 廢熱回收：將廠區內剩餘熱源回收供鍋爐水預熱使用，減少資源使用。
- (5) 導入 ISO14000 系統：以 ISO 系統持續檢討、持續改善的方式，建立長期之良性循環。

期盼逐年使綠色經營之理念落實並扎根在葡萄王生技內部。

### 環保改善支出

為了避免造成環境負擔增加，本公司於 2015 年度環保改善費用及廢水、廢棄物處理費用近 843.8 萬元。

- 廢水處理費用 667.8 萬
- 廢棄物處理費用 126 萬
- 環保改善費用 50 萬



## 8.2 節能減碳

葡萄王生技主要使用的能源為電力及重油，電力主要用於生產機台使用、重油則是用於廠內鍋爐作為燃料使用。2015 年電力使用量為 9,510 千度，相較於 2014 年增加 14%。2015 年燃料油使用量為 812 公升，相較於 2014 年增加 4%。能源使用量增加主因為 2015 年產值增加 14%，能源使用量相對提升。

### 近三年能源用量

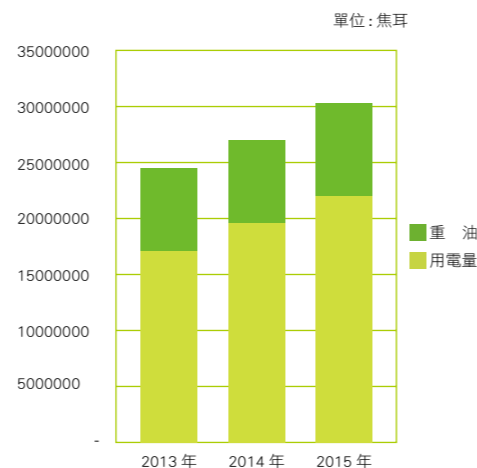

### 近三年產值耗能比

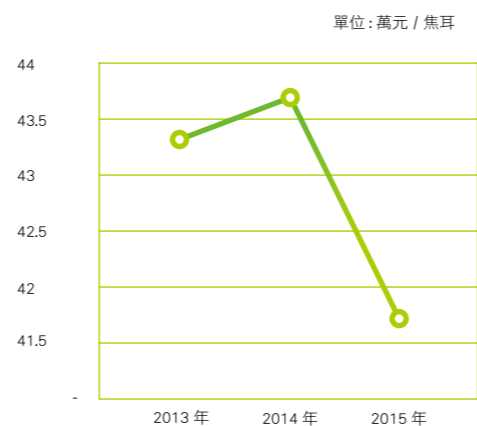

葡萄王生技為提昇能源使用效率，減少能源使用量，並降低二氧化碳排放及提升員工環保認知與技能，除制定節約能源實施計畫、建立四大系統管制措施，期望透過實際有效益的節能措施導入，使能源管理議題在工廠內持續滾動與發酵，並透過每個人的一點付出，集大家之力做節能減碳，達到企業永續發展之目標。

### 節約能源系統分類

#### 四大系統管制措施



#### 電力系統

訂定合理約容量、提高功率因數、裝置電力監控系統、裝置需量控制系統。



#### 空調系統

控制冷房溫度、冷氣時間控制、檢討冷氣效率汰舊換新、改善空調設計、定時保養清洗。



#### 照明系統

採用高效能燈具、加裝自動感應器、加裝定時裝置、降低燈具高度。



#### 其他

節約能源宣導、負載控制、停用次要負載。

### 節能減碳實績

- 公共區域照明更換為感應型 LED 照明，一般作業區域改用節能 LED 照明。
- 冰水機房冰水管路、閥件及保溫層汰換，改善冰水主機效率，減少冰水主機負荷提升效能約 10%。
- 受電室低壓側進相電容器更換，改善低壓側功率因素至 96% 以上。
- 受電室配電盤用電分流，降低迴路超載情況降低無效功率提升用電安全。
- 冰水主機泵浦加裝變頻器，改善泵浦運轉情形節省用電量。
- 鍋爐蒸氣熱回收系統，節省燃油消耗及冷卻水回收再利用。
- 廠內各作業區老舊空調汰舊 EER 值較高機型。
- 冰水主機進行汰換。
- 熱交換器更換提升冰水主機效能。
- 降低空壓機操作壓力降低空壓機負載。

項目	2014 年	2015 年
年度節電量 (度)	151591	152830
年度用電量 (度)	9510400	10568000
平均年節電率 (%)	1.57	1.44

### 近三年碳排放量

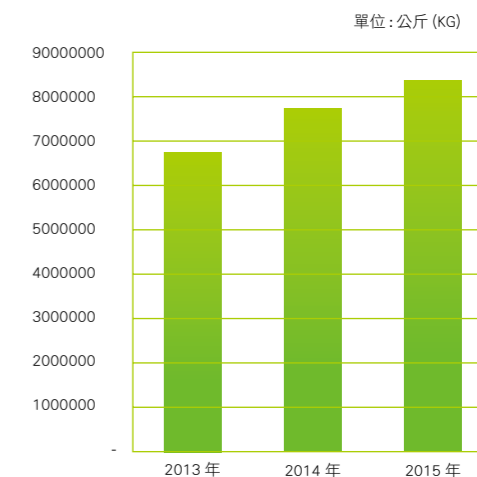

### 近三年碳排放比

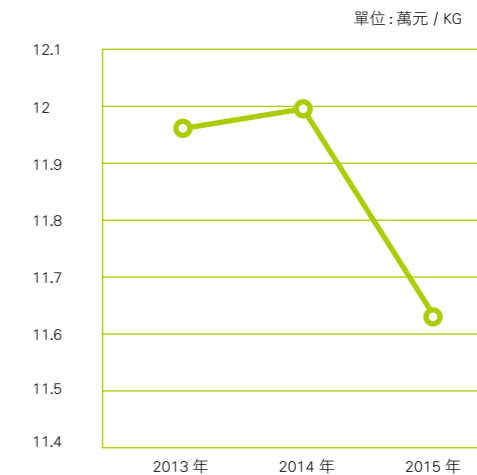

### 「愛地球，別碳氣」計畫

為使同仁在工作、生活中取得平衡，葡萄王生技自 2014 年起開始推行「活力種子集點活動」，並納入公司之年度目標，同仁可透過參



與多元的生活體驗，兌換公司發行的「CSR 點數」，公司並於每半年獎勵集點優異者。

2015 年又持續導入「愛地球，別碳氣」計畫，訂定企業社會責任目標「全公司減碳目標 80,000 公斤」，並推行「綠點數」集點活動，鼓勵同仁響應環境保護，實施節能減碳措施、購買節能省水標章商品、落實資源回收、綠色植栽等，亦提供購買環保汽機車補助，透過每個人的一點付出，集大家之力做節能減碳，「活力種子集點活動」是本公司為使同仁在工作與生活中達到平衡所做的努力，希望同仁除工作外，也能豐富個人生活，當然也同時為社會付出。

2015 年企業社會責任目標－「全公司減碳目標 80,000 公斤」，在全體同仁戮力配合各項減碳活動下，完成減碳量達 228,881 公斤。

### 8.3 水資源管理

水資源管理一直是葡萄王生技的重點議題，生產所用的純水在製造過程中，首先必須經過層層關卡，確保水質中的雜質、有害物質皆已排除，接著再透過品管部專員做一連串純水水質的檢驗，檢驗合格後，這些符合政府規範的乾淨純水才能進入到下一個階段：作為生產健康食品的原料；而在生產健康食品完成後所產生的廢水，則透過工安部專員監控，確實執行廢水處理機制，以確保廢水排放皆達到政府法規之要求。本公司致力於提供對人體有益之健康食品，為此必須確保所製造的純水的水質，因為乾淨的水才能生產健康產品，當然本公司也致力於水污染防治，為永續的環境保護盡一份心力。

#### 純水製造

原水經由石英砂過濾去除水中雜質後，由軟水器過濾水中鈣、鎂離子等，再由活性碳過濾水中異味及異色，最後再經由 RO 逆滲透、去離子樹脂、UV 殺菌燈將水中重金屬、細菌、有害物質及死菌去除，而達到純水要求規範。

#### 水質檢驗

2015 年度葡萄王生技投入 26 萬於水質委外檢驗，約占葡萄王生技 2015 年度檢驗費之 7.5%。除委託外部機構定期檢驗水質外，葡萄王生技亦自行進行內部檢驗，並將水質檢驗共區分為四種：原水、水質系統點、飲用調和用水，水質之內部檢驗量共 282 件。定期由品管部專員到各取樣點取樣，再回到實驗室操作專業設備進行各項檢驗，因應不同取樣點執行不同的檢驗項目，如此才能達到監測水質的效果，但不論外部還是內部檢驗，本公司對於水質檢驗總是嚴格把關，如此小心謹慎的檢驗飲用水水質都為了能製造出健康及良好的產品，同時也能把關好各種健康食品的源頭。廢污水處理

外部檢驗項目說明		
外部檢驗	檢測區間	檢測項目
原水	每年進行乙次檢驗	依環保署公告飲用水水質標準進行外部檢驗，檢驗項目共 68 項
內部檢驗項目說明		
內部檢驗	檢測區間	檢測項目
原水 (取樣點 1)	每兩週進行乙次檢驗	pH、濁度、殘氯、總硬度、總固體物、導電度、氯鹽、總生菌數、大腸桿菌
水質系統點 (取樣點 2-5)	每兩週進行乙次檢驗	取樣點 2 濁度 取樣點 3 殘氯 取樣點 4 殘氯 取樣點 5 pH、濁度、總硬度、總固體物、導電度、總生菌數、大腸桿菌
飲用調和水	每兩週進行乙次檢驗	外觀、pH、餘氯、濁度、總溶解固體量、總硬度、氯鹽、硝酸態氮、亞硝酸態氮、氨態氮、總生菌數、大腸桿菌、大腸桿菌群

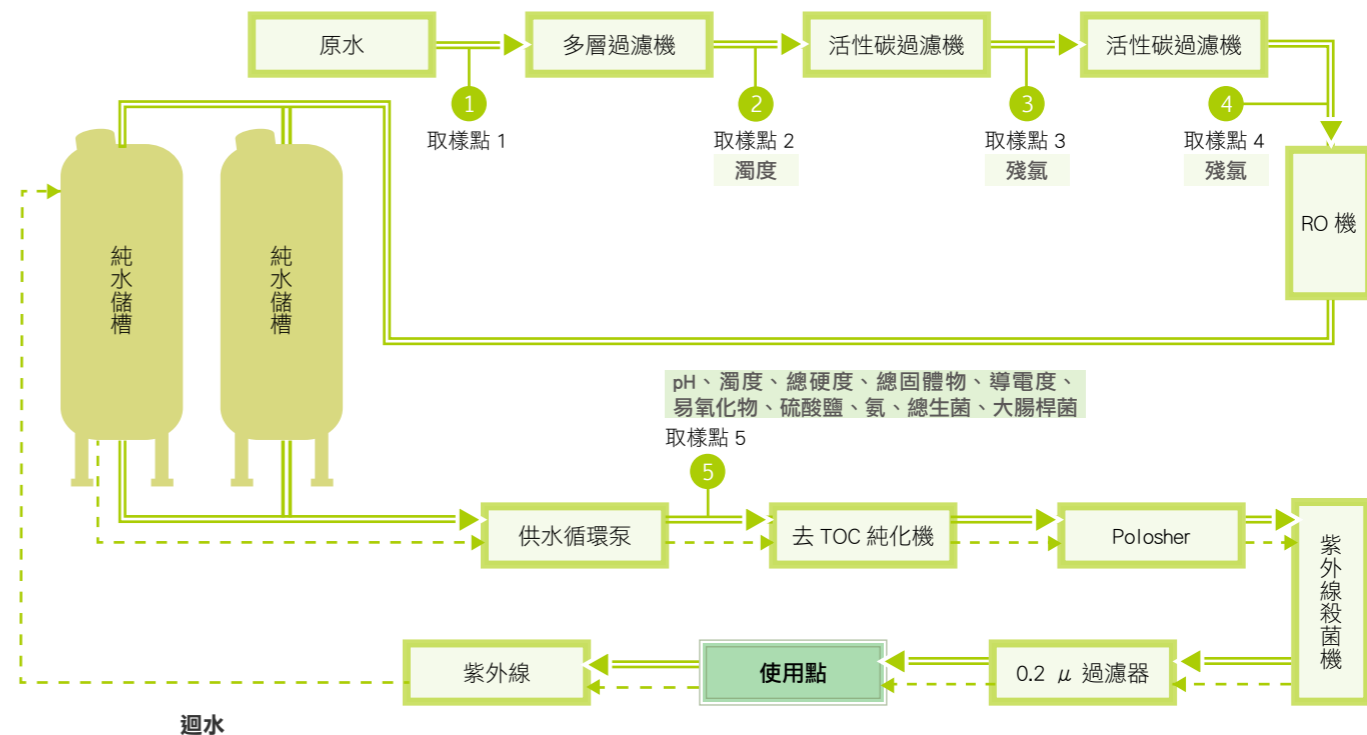

#### 一、遵守法規、增加附加利用：

葡萄王生技公司對於水污染防治作為上，主要針對法規符合性及增加附加價值部分著手。

1. 法規符合性：本公司主要產生廢水為生產清潔水、產品濃縮液及產品發酵液，目前將其分為高低兩種濃度，處理方式如下。

高濃度廢水，先經混和、PH 調整及電化學方式，將部分高 COD 物質固化分離後，再與低濃度廢水混和，經沉澱、氧化及生物分解後，達成廢水排放水質規範後排放。

	標準值	檢測值		
		2013 年	2014 年	2015 年
PH( 酸鹼值 )	6-9	7.7	8.4	8.7
COD( 化學需氧量 )	100	34.9	55.1	39.3
BOD( 生化需氧量 )	30	5.7	10.5	7.4
真色色度	550	34	51	68
SS( 懸浮固體 )	30	17.8	16.1	8.2
水溫	35 度	26.7	30.9	33

為避免汙水水質異常本公司要求汙水處理廠商每日檢測水質並自行購買水質檢測儀器測定，確認本公司放流水質均符合環保法規並有優於法令之檢測頻率。

2. 增加附加價值：產品濃縮液及產品發酵液部分，目前正進行附加價值研究，包含畜牧飼料、堆肥試驗等研究。

#### 二、降低水量、持續改善：

依據水污染防治法規定，本公司申請核准排放廢水量為 350CMD，年排水量

127750 噸且配合廢水減量工程，目前均符合法規規定。

年度	廢水量 (噸)
2013	112048
2014	101011
2015	101544

2015 年環保汙水持續改善部分如下：

1. 環保人員增加：為提高環保事項之監控，2015 年度新進環保人員 1 名，預計將持續增加。
2. 廠區汙水分流：新增雨水排放管路，廠區內所有排放管路納入汙水處理系統，新增雨水排放管路，與雨水及汙水之分流更徹底。
3. 增加廢汙水回收作業：將生產過程產出之廢汙水 ( 純水製造產生之硬水、殺菌用熱水、冷凍庫之除霜水等 ) 提供為廁所沖洗用水、澆花用水等。



## 8.4 廢棄物管理

基於環境保護及垃圾減量，對於日常所產出的廢棄物，葡萄王生技確實的實施垃圾分類，並將廢棄物分為三大類，分別為：一般廢棄物、可回收廢棄物及有害廢棄物，此三大類的廢棄物分採用不同的管理方式，並委託合法的清運、處理廠商，定期或定量的進行清運及處理。另外，針對有價值的廢棄物，如：廢電腦、金屬等，則由專門回收商進行處理，提高資源的可利用性。

### 一般廢棄物

主要是生活垃圾，既為不可回收之垃圾，每週定期由環保回收公司進行清運，清運公司運送至轄內的焚化廠進行處理，兩家廠商都須具有合法的清運或處理的執照，廢棄物的清運則依法開立聯單向環保局進行申報，清運的車輛必須配置 GPS 以利焚化廠及稽核單位核對。

### 可回收廢棄物

生產或生活中產生可回收之廢棄物，目前已區分：紙類、PE 膠膜、塑膠瓶(桶)、玻璃(瓶)、金屬等，皆有提供專區進行存放，其中部份包材用的紙箱，是由供應商回收後重覆利用；玻璃瓶也是由供應商回收後，做為再生資源。

### 有害廢棄物

其它對環境有害的廢棄物，如藥品、潤滑油、化學液劑等，特別設立專區及防溢措施進行存放，本公司則委任工安部專責人員進行管理，並委託專門的處理廠商進行處理，避免環境二次污染，處理商一樣也需要具有合法的甲級廢棄物的處理執照，清運時也必會環保局申報。

### 相關廢棄物的管理包括

1. 全員落實垃圾分類，垃圾桶明確標示分類項目，並設置資源回收儲放處，確實的將可再利用的資源進行回收，有效的減少一般廢棄物的總量。
2. 興建廢水處理場，針對生產中的廢液進行生物分解及化學處理，處理完後達到法規標準才予排放，不可排放的有害廢棄物，則回收後統一進行存放，再定期的委外進行處理。
3. 設置廚餘專用回收桶，集中處理再利用，減少廚餘與垃圾混雜所產生的衛生問題。
4. 電腦資訊產品的相關廢棄物，會經由資訊室進行整理確認可利用性，並抽取可利用資源後，再請專門回收的廠商進行回收。
5. 與供應商協定將可再利用資源，如紙箱、玻璃瓶等，回收重覆利用。
6. 檢討可回收項目，盡可能將廢棄物資源化，數量少但只可以回收，就統一集中後再進行回收。

2013-2015 年一般廢棄物數量、有害廢棄物、可回收廢棄物總數 (公噸) 及回收率

	2013 年	2014 年	2015 年
生活垃圾	166.3	173.15	144.7
有害廢棄物	1.14	1.31	1.13
可回收廢棄物	無法統計	60.74	73.08
回收率		26%	34%



## 8.5 綠色產品

發展永續供應鏈為我們重視的一環，食品的包裝使用量極大，透過採購重量輕、體積小、可回收再利用的包裝材料，除了減少包材資源的耗用量、節能減碳之外，亦可降低產品最終廢棄後對環境的衝擊。葡萄王生技長期以來致力於包材輕量化、環境友善材質的設計，以減輕對環境的危害。

**玻璃瓶輕量瓶：**葡萄王生技自 2012 年 11 月起，康貝特飲品即使用製造厚度均勻兼顧外型美觀的輕量瓶，玻璃輕量瓶的瓶壁厚度約只有傳統玻璃瓶的一半，重量也隨之變得更輕，均勻性更佳，維持原有的安全性，使用輕量瓶包材，不僅可顯著減少玻璃的使用量，也明顯降低運輸所需能源。康貝特 200P 及康貝特 (160ml) 自 2011 年 6 月及 2012 年 11 起，換裝為環保輕量型玻璃瓶，接續著推行共用紙箱、統一產品規格...等永續包裝策略，以實際行動來實現我們對於環境維護的決心。

**鋁罐回收的事實與數據：**鋁是地球上一個相當難得、可 100% 回收的天然原材料，可經歷無限次的回收與再製，在美國僅需要短短 60 天的時間，即可讓一個廢鋁罐經由一般回收管道，再製成新罐，然後被重新放在零售架上銷售。回收一個鋁罐所省下的煉鋁電力，可看 3 小時的電視，或供 100 瓦白熾燈泡點亮 4 小時，並可減少 95% 的溫室排放效應；回收 40 個鋁罐相當於節省一加崙石油所能產生的能源。此外，鋁罐比寶特瓶或紙包裝更容易快速冰冷，重量輕又堅固，儲存容易又攜帶方便，因此，葡萄王生技 PowerBOMB 能量飲料以鋁罐作為包材，能適應現代社會快節奏的生活，兼顧暢快與低碳的絕佳設計。

**友善環境產品：**本公司鋁箔包系列產品係採用經過永續森林認證林場 (FSC™) 所生產木材製成之綠色紙漿原料，2015 年該系列產品銷售金額佔當年整體營收高達 27.87%，足見公司為友善環境所不餘遺力。



## 會計師確信聲明書



安永聯合會計師事務所

33045桃園市桃園區中正路1088號27樓  
27F, No. 1088, Zhongzheng Road, Taoyuan District,  
Taoyuan City, Taiwan, R.O.C.

Tel: 886 3 319 8888  
Fax: 886 3 319 8866  
www.ey.com/tw

### 會計師獨立確信報告

葡萄王生技股份有限公司 公鑒

#### 一、確信範圍

本事務所接受葡萄王生技股份有限公司（以下簡稱葡萄王公司）之委任，對民國一〇四年度企業社會責任報告書中所選定之永續績效資訊進行有限確信並出具意見。

有關葡萄王公司所選定之標的資訊及其適用基準，詳附件一。

#### 管理階層責任

葡萄王公司管理階層應依據適當之基礎編製民國一〇四年度企業社會責任報告書，包括參考全球永續性報告協會（Global Reporting Initiatives, GRI）所發布之第四代永續性報告指南（G4）及行業補充指南，並應設計、執行及維護與報告編製相關之內部控制，以蒐集並揭露報告書內容。

#### 本事務所責任

本事務所係依照財團法人中華民國會計研究發展基金會所發布之確信準則公報第一號「非屬歷史性財務資訊查核或核閱之確信案件」之要求規劃並執行有限確信工作。

#### 二、確信工作

有限確信案件中執行程序之性質及時間與適用於合理確信案件不同，其範圍亦較小，所取得之確信程度明顯低於合理確信案件。為取得有限確信，本事務所於決定確信程序之性質及範圍時曾考量葡萄王公司內部控制之有效性，但目的並非對葡萄王公司內部控制之有效性表示意見。

為作成有限確信之結論，本事務所已執行下列工作：

- 與葡萄王公司之管理階層及員工進行訪談，以瞭解葡萄王公司履行企業社會責任之整體情況，以及報導流程；
- 透過訪談、檢查相關文件，以瞭解葡萄王公司之主要利害關係人及利害關係人之期望與需求、雙方具體之溝通管道，以及葡萄王公司如何回應該等期望與需求；



- 針對報告中所選定之永續績效資訊進行分析性程序；蒐集並評估其他支持證據資料及所取得之管理階層聲明；如必要時，則抽選樣本進行測試；
- 閱讀葡萄王公司之企業社會責任報告書，確認其與本事務所取得關於企業社會責任整體履行情況之瞭解一致。

#### 三、先天限制

因企業社會責任報告中所包含之非財務資訊受到衡量不確定性之影響，選擇不同的衡量方式，可能導致績效衡量上之重大差異，且由於確信工作係採抽樣方式進行，任何內部控制均受有先天限制，故未必能查出所有業已存在之重大不實表達，無論是導因於舞弊或錯誤。

#### 四、品質管制與獨立性

本事務所遵循審計準則公報第四十六號會計師事務所之品質管制之規範，建立並維護完備之品質管制制度，包含遵循職業道德規範、專業準則及所適用法令相關之書面政策及程序。本所亦遵循會計師職業道德規範中有關獨立性及其他道德規範之規定，該規範之基本原則為正直、公正客觀、專業能力及盡專業上應有之注意、保密及專業態度。

#### 五、結論

依據本事務所執行之程序及所獲取之證據，未發現葡萄王公司所選定之永續績效資訊有未依照適用基準編製而須作重大修正之情事。

安永聯合會計師事務所

會計師：洪茂益



民國一〇五年十二月十五日



附件一：

編號	頁次	內文標題	標的資訊	適用基準	其他說明
1	25	衛生訓練	罐頭食品型態相關人員已全數完成訓練並取得訓練證明，達成率100%	公司資料	「上市公司編製與申報企業社會責任報告書作業辦法」第四條第一款第一目之應加強揭露績效指標
2	29	產品責任	2015 年有違反食品安全衛生管理法及健康食品管理法之 5 件誇大、2 件標示不符事件	公司資料	「上市公司編製與申報企業社會責任報告書作業辦法」第四條第一款第二目之應加強揭露績效指標
3	21	原物料管理	葡萄王生技鋁箔包系列產品100%採用經FSC認證林場所生產的木材製成之綠色紙漿原料	公司統計資料	「上市公司編製與申報企業社會責任報告書作業辦法」第四條第一款第三目之應加強揭露績效指標
4	27	產品責任	2015 年取得 ISO22000 及 HACCP 管理系統第三方驗證之硬體達成率 80%，而在取得驗證之產線所生產的產品產量比為 84.4%	公司統計資料	「上市公司編製與申報企業社會責任報告書作



編號	頁次	內文標題	標的資訊	適用基準	其他說明
					業辦法」第四條第一款第四目之應加強揭露績效指標
5	22	供應商管理	1.2015 年度為例，原物料供應商評鑑稽核家數為 193 家，稽核百分比達 100% 2.以 Q(Quality,品質)、C(Cost,成本)、D(Delivery,交期)、S(Service,服務/配合度)等四領域進行評鑑與分級	公司統計資料	「上市公司編製與申報企業社會責任報告書作業辦法」第四條第一款第五目之應加強揭露績效指標
6	29	產品責任	自願建立企業內部 ERP 系統及追蹤追溯管理機制，2015 年前有生產品項共 69 支產品，於內部追蹤追溯流程中，可追蹤追溯率達 100%	公司統計資料	「上市公司編製與申報企業社會責任報告書作業辦法」第四條第一款第六目之應加強揭露績效指標
7	28	產品責任	1. 葡萄王生技針對品質檢驗，為自主設置實驗室檢驗。 2. 除食品法規及藥典上所記載之檢驗項目，若有農藥殘留、重金屬、微生物或其他毒素等污染之虞時，則增列於原料檢驗。 3. 2015 年度原料檢驗與重驗件	公司統計資料	「上市公司編製與申報企業社會責任報告書作業辦法」第四條第一款第七目之應加強



編號	頁次	內文標題	標的資訊	適用基準	其他說明
			<p>數共 2492 件，其檢驗不合格退件數共 64 件，不合格退貨率為 2.57%。</p> <p>4. 2015 年度，葡萄王投入 59.3 百萬元食品安全管控費用，包含檢驗費用、人力投入、相關耗材、儀器折舊、認證費用等項目支出，約占葡萄王生技 2015 年度營業收入淨額之 0.82%</p>		揭露績效指標

### GRI 指引

類別 / 考量面	編號	GRI 指標內容	對應章節	頁碼	備註
1. 策略與分析					
核心	G4-1	組織的最高決策者對其組織與策略的永續性之相關聲明	董事長的話		
2. 組織簡介					
核心	G4-3	企業的名稱	關於報告書		
核心	G4-4	主要品牌、產品和服務	1.3 主要服務		
核心	G4-5	企業總部所在位置	關於報告書		
核心	G4-6	公司營運所在國家數及國家名	1.4 現有據點		
核心	G4-7	所有權性質與法律形式	關於報告書		
核心	G4-8	提供服務的市場	1.1 成立背景		
核心	G4-9	報告公司之規模	1.4 現有據點		
核心	G4-10	員工組成簡介	6.1 人才結構		
核心	G4-11	受勞資雙方共同協議保障之員工比例	6.1 人才結構		
核心	G4-12	描述組織的供應鏈	4.1 前言		
核心	G4-13	報告報告期間有關組織規模、架構、所有權或供應鏈之任何重要改變	關於報告書		
核心	G4-14	說明組織是否具有因應之預警方針或原則。	4.2 原物料管理		
核心	G4-15	列出經公司簽署或認可，由外部產生發起的經濟、環境和社會憲章、原則或其他倡議	4.1 前言		
核心	G4-16	列出公司參與協會（如商業協會），和全國或國際性擁護機構的會員資格	5.5 合作協會		
3. 可辨別的重大考量面及邊界					
核心	G4-17	組織合併財務報表所包含的實體。	關於報告書		
核心	G4-18	界定報告內容和考量面邊界的流程。	2. 利害關係人溝通		
核心	G4-19	列出所鑑別的所有重大考量面。	2. 利害關係人溝通		
核心	G4-20	針對每個重大考量面，說明組織內部在考量面上的邊界	2. 利害關係人溝通		
核心	G4-21	針對每個重大考量面，說明組織外部在考量面上的邊界	2. 利害關係人溝通		
核心	G4-22	報告在以前報告中所提供資訊任何重編的影響及重編原因。	無重編情形		
核心	G4-23	報告與前個報告期在範圍和考量面邊界的顯著改變。	邊界無改變		
4. 利害關係人的參與					
核心	G4-24	利害關係人列表。	2. 利害關係人溝通		
核心	G4-25	鑑別和選擇利害關係人的基礎。	2. 利害關係人溝通		
核心	G4-26	利害關係人參與的方法	2. 利害關係人溝通		
核心	G4-27	利害關係人參與所提出之關鍵議題和關注事項，及組織如何回應這些關鍵議題和關注事項	2. 利害關係人溝通		
5. 報告參數					
核心	G4-28	報告期間	關於報告書		
核心	G4-29	最近一次報告的日期	關於報告書		
核心	G4-30	報告週期	關於報告書		
核心	G4-31	針對報告書及其內容有問題時的聯絡人	關於報告書		
核心	G4-32	報告之“依循選項”及外部查證	關於報告書		
核心	G4-33	對本報告尋求外部保證的政策和現行作法	關於報告書		
6. 公司治理					

核心	G4-34	組織的治理架構，包括最高治理單位的委員會。鑑別任何對經濟、環境和社會衝擊負有決策責任之委員會。	3.1 公司治理組織架構		
7. 道德與誠信					
核心	G4-56	組織的價值觀、原則、標準和行為規範，如行為準則與道德守則	3.3 內部控制		
經濟績效指標					
經濟績效	G4-EC1	產生和分配的直接經濟價值	3.2 財務績效		
市場形象	G4-EC6	重要營運據點當地資深管理階層雇用數量與比例	6.1 員工概況		
間接經濟衝擊	G4-EC7	基礎設施的投資與服務所產生之發展和衝擊	7.5 當地社區		
環境績效指標					
原物料	G4-EN1	使用的原料之重量或體積	4.2 原物料管理		
能源	G4-EN3	組織內部之能源消耗量	8.2 節能減碳		
	G4-EN5	能源強度	8.2 節能減碳		
	G4-EN6	能源消耗量減量	4.2 能資源管理與節約		
排放	G4-EN15	直接溫室氣體排放 ( 範疇 1 )	4.2 能資源管理與節約		
	G4-EN16	能源間接溫室氣體排放 ( 範疇 2 )	4.2 能資源管理與節約		
	G4-EN18	溫室氣體排放強度	4.2 能資源管理與節約		
	G4-EN19	溫室氣體減排量	4.2 能資源管理與節約		
廢污水與廢棄物	G4-EN22	污水排放的污染程度及流向終點	8.3 水資源管理		
	G4-EN23	廢棄物的總量，按種類及處理方式描述	8.4 廢棄物管理		
勞工實踐與合理工作績效指標					
勞僱關係	G4-LA1	按年齡、性別和區域區分計算新進員工總人數、比例與員工離職總人數和離職率	6.5 用人唯才		
	G4-LA2	在重要營運據點對全職員工提供之福利	6.3 薪資福利		
	G4-LA3	按性別報告育嬰假後恢復工作和留存率	6.4 與人為本		
訓練與教育	G4-LA9	依員工類別與性別計算單一雇員每年接受的平均訓練時數	6.2 勞資關係		
	G4-LA11	依員工類別與性別接受定期績效及生涯發展審查的員工比例	6.4 以人為本		
員工多元化與平等機會	G4-LA12	依性別、年齡層、少數族群和其它多樣性指標報告公司高階管理層和按員工類別的員工組成	6.1 人才結構		
社會績效指標					
當地社會	G4-SO1	實施當地社區參與、影響評估和發展方案的營運活動之比例	7.5 當地社區		
產品責任績效指標					
顧客的健康與安全	G4-PR1	健康和 safety 衝擊被評估改善的重要產品和服務類別的百分比	8.5 綠色產品		
	G4-PR2	依結果種類報告產品與服務在生命週期內違反健康及安全法規和自願性規範的事件數量	4.5 產品責任		

產品與服務標示	G4-PR3	依組織的產品與服務資訊和標示程序要求之產品與服務資訊類型及需要這些訊息的重要產品和服務類別之比例	4.5 產品責任		
	G4-PR4	依結果種類報告產品與服務資訊和標示違反法規及自願性規範的事件數量	4.5 產品責任		
	G4-PR5	衡量客戶滿意度調查的結果	3.6 客戶服務		
	G4-PR7	依結果種類報告產品與服務違反市場溝通法規及自願性規範，包括廣告、促銷、贊助等活動數量	4.5 產品責任		

### 食品業七項必須揭露指標指引

編號	頁次	內文標題	標的資訊	適用基準	其他說明
1	25	4.4 衛生訓練	罐頭食品型態相關人員已全數完成訓練並取得訓練證明，達成率 100%	公司資料	「上市公司編製與申報企業社會責任報告書作業辦法」第四條第一項第一款第一目之應加強揭露績效指標
2	29	4.5 產品責任	2015 年有違反食品安全衛生管理法及健康食品管理法之 5 件誇大、2 件標示不符事件	公司資料	「上市公司編製與申報企業社會責任報告書作業辦法」第四條第一項第一款第二目之應加強揭露績效指標
3	21	4.2 原物料管理	葡萄王生技鋁箔包系列產品 100% 採用經 FSC 認證林場所生產的木材製成之綠色紙漿原料	公司統計資料	「上市公司編製與申報企業社會責任報告書作業辦法」第四條第一項第一款第三目之應加強揭露績效指標
4	27	4.5 產品責任	2015 年取得 ISO22000 及 HACCP 管理系統第三方驗證之硬體達成率 80%，而在取得驗證之產線所生產的產品產量比為 84.4%	公司統計資料	「上市公司編製與申報企業社會責任報告書作業辦法」第四條第一項第一款第四目之應加強揭露績效指標
5	22	4.3 供應商管理	1.2015 年度為例，原物料供應商評鑑稽核家數為 193 家，稽核百分比達 100% 2. 以 Q(Quality, 品質)、C(Cost, 成本)、D(Delivery, 交期)、S(Service, 服務/配合度) 等四領域進行評鑑與分級	公司統計資料	「上市公司編製與申報企業社會責任報告書作業辦法」第四條第一項第一款第五目之應加強揭露績效指標
6	29	4.5 產品責任	自願建立企業內部 ERP 系統及追蹤追溯管理機制，2015 年前有生產品項共 69 支產品，於內部追蹤追溯流程中，可追蹤追溯率達 100%	公司統計資料	「上市公司編製與申報企業社會責任報告書作業辦法」第四條第一項第一款第六目之應加強揭露績效指標

7	28	4.5 產品責任	<p>1. 葡萄王生技針對品質檢驗，為自主設置實驗室檢驗。</p> <p>2. 除食品法規及藥典上所記載之檢驗項目，若有農藥殘留、重金屬、微生物或其他毒素等污染之虞時，則增列於原料檢驗。</p> <p>3. 2015 年度原料檢驗與重驗件數共 2492 件，其檢驗不合格退件數共 64 件，不合格退貨率為 2.57%。</p> <p>4. 2015 年度，葡萄王投入 59.3 百萬元食品安全管控費用，包含檢驗費用、人力投入、相關耗材、儀器折舊、認證費用等項目支出，約占葡萄王生技 2015 年度營業收入淨額之 0.82%。</p>	公司統計資料	「上市公司編製與申報企業社會責任報告書作業辦法」第四條第一項第一款第七目之應加強揭露績效指標
---	----	----------	--	--------	--



2015  
企業社會責任報告書  
Corporate Social Responsibility Report

健康專家 照顧全家